

TECH FIGHTER

ELASTIC JOINING ROBOT

AML550

DESCRIPTION OF PARTS

部品説明書

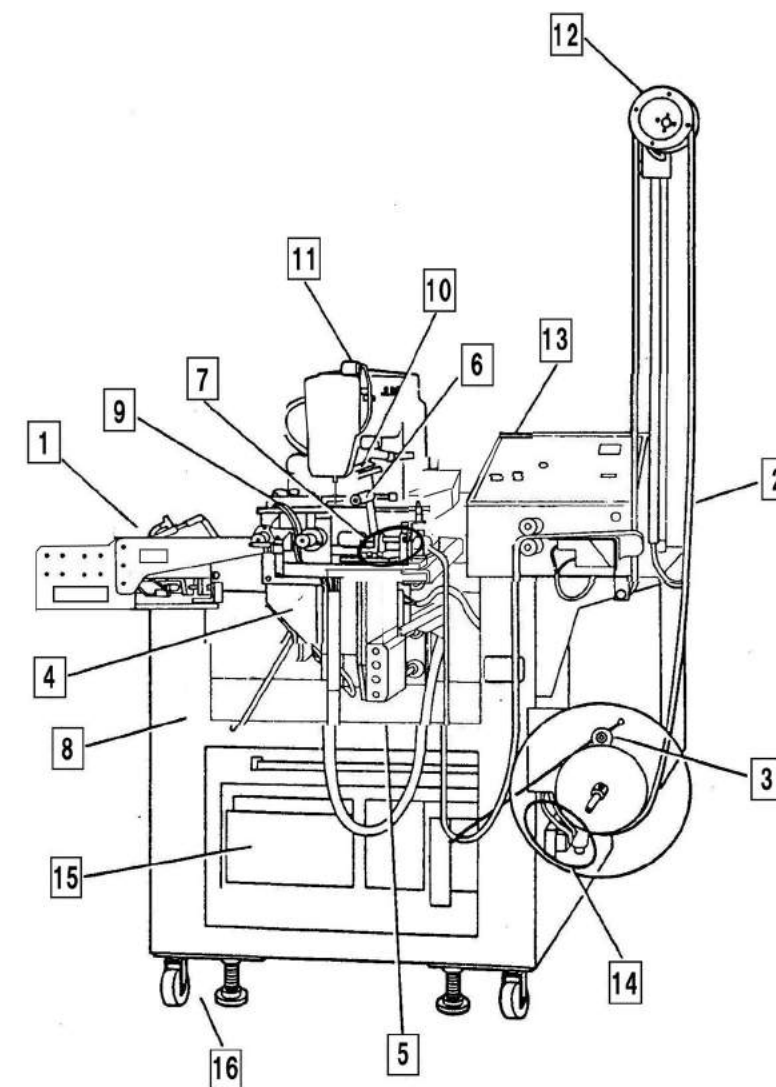
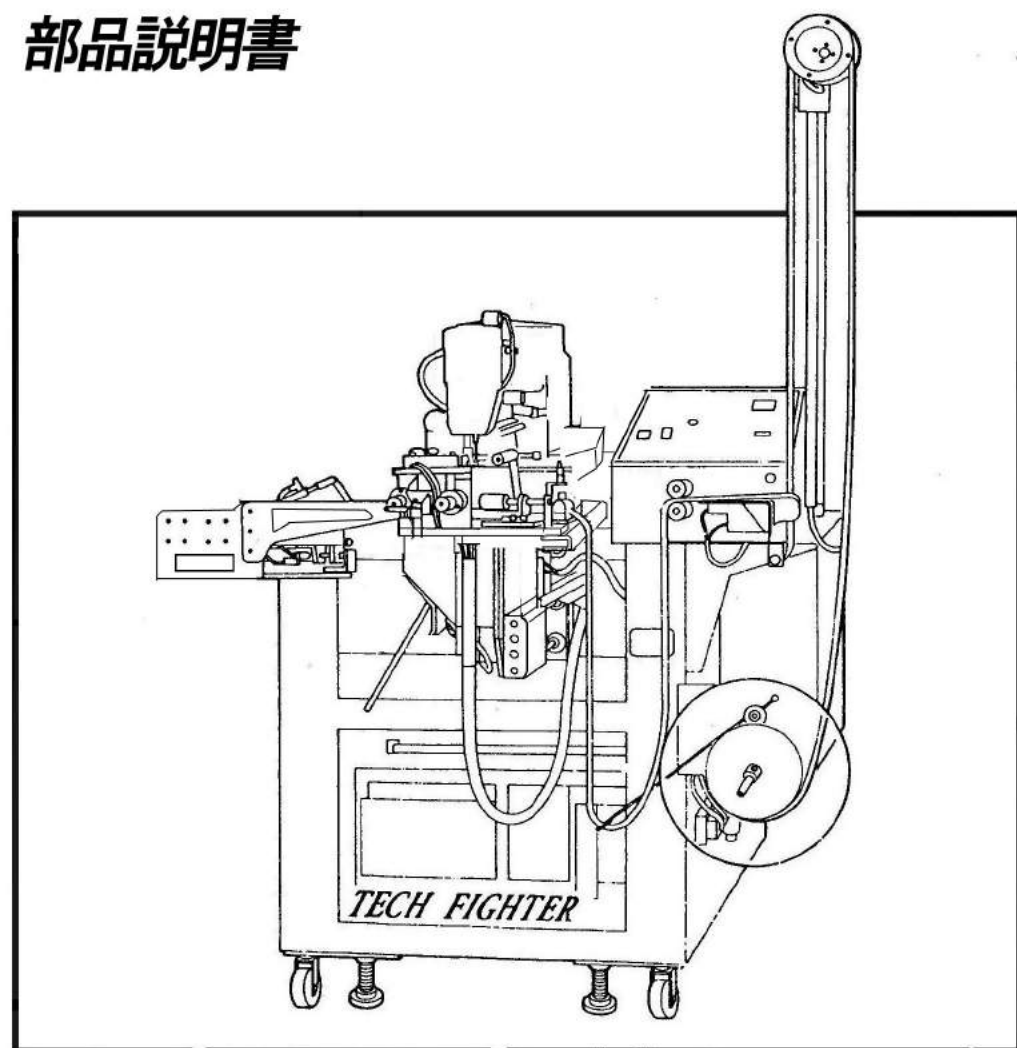

CONTENTS

目次		
1	DRAW-OUT CYLINDER 引き出しシリンダー	2
2	ELASTIC FEEDER ゴム繰り出し装置	6
3	ELASTIC FEEDER SWITCH AND ELASTIC HOLDER ゴム繰り出しスイッチ及びゴムホルダー	8
4	ELASTIC FEED DRUM ゴム繰り出しドラム	10
5	SET PLATE BRACKET セット板土台	12
6	PRESSER ROLLER 押しえローラー	14
7	KNIFE ASSEMBLY カッター	18
8	STACKING BAR スタッキングバー	20
9	OVERLAPPING/BUTTING DEVICE AND SET PLATE 重ねあわせ/突き合わせ装置及びセット板	22
10	WORK CLAMP FOOT 送り台	26
11	THREAD BREAK DETECTOR 糸切れ検知装置	28
12	ELASTIC REFORMER リフォーマー	30
13	OPERATION PANEL 操作盤	32
14	SOLENOID VALVES 電磁弁	34
15	CONTROL UNIT 制御盤	36
16	WHEELS, LEVEL PADS AND TRANSFORMER キャスター、固定パッド及びトランス	38
17	ACCESSORIES 付属部品	38
	OPTIONAL UNIT(STACKER/S-7) オプション (スタッカー/S-7)	40

Apparel Machine Service & Co., Ltd.

No. 201306

1 DRAW-OUT CYLINDER / 引き出しシリンダー

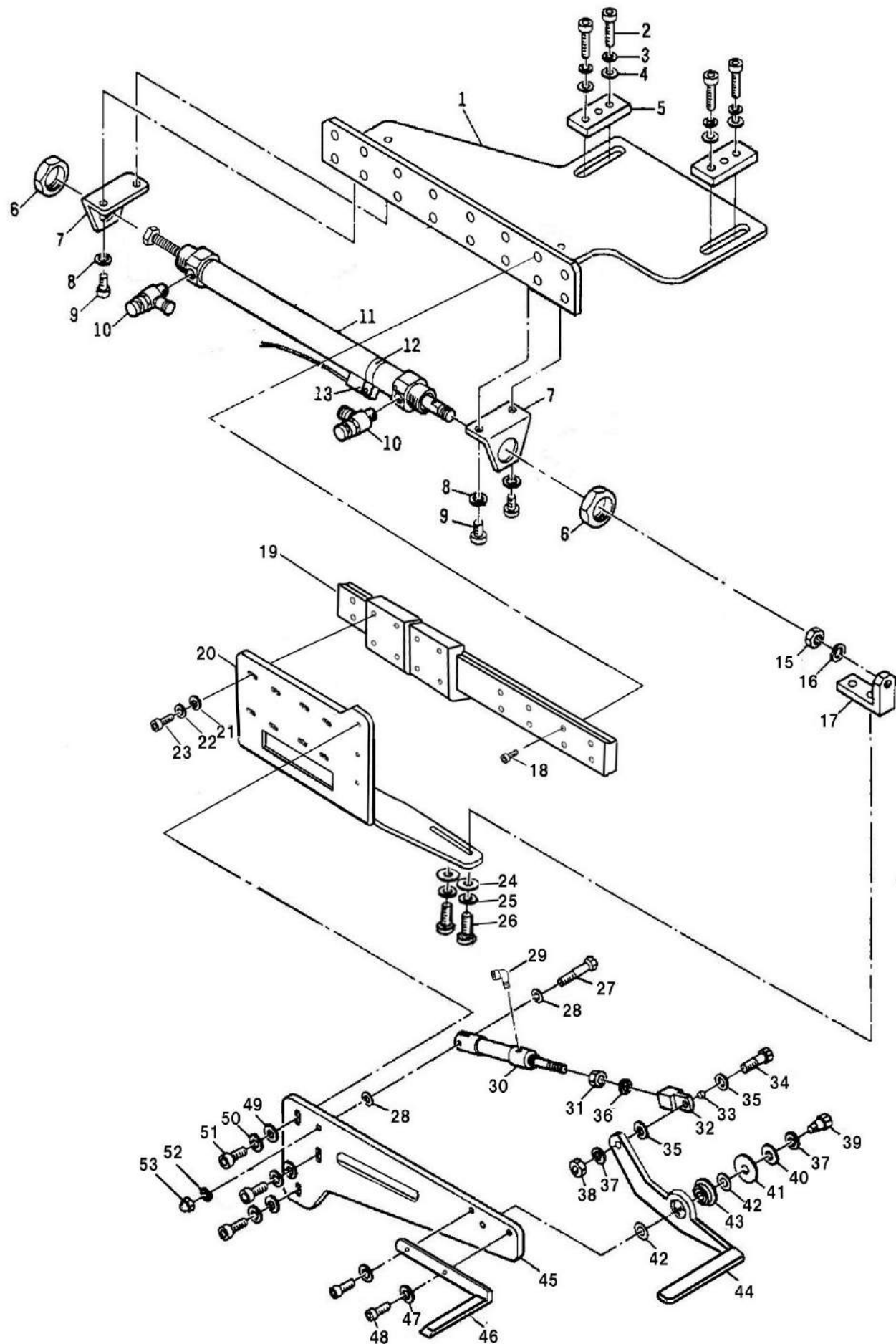

1 DRAW-OUT CYLINDER / 引き出しシリンダー

Ref.No 参照番号	Part No. 部品番号	Description	品名	Amt.req. 個数
1	AML 5001	CYLINDER BASE	エアシリンダー取り付け板	1
2	SK 0625	SCREW (M6 X 25)	六角穴ボルト	4
3	SW 06	SPRING WASHER (FOR M6)	スプリングワッシャー	4
4	WP 06	WASHER (FOR M6)	ワッシャー	4
5	AUM 0006	SPASER	スペーサー	2
6	AU2803A-3	NUT	ナット	2
7	AU2803A-486	BRACKET	シリンダーブラケット	2
8	SW 06	SPRING WASHER (FOR M6)	スプリングワッシャー	4
9	SK 0612	SCREW (M6 X 12)	六角穴ボルト	4
10	AUM 0803N	SPED CONTROLLER	スピードコントローラー	2
11	AML 5002	AIR CYLINDER	エアシリンダー	1
12	AUM 0009	SENSOR HOLDER (FOR AIR CYL)	センサー取り付け金具	1
13	AUM 0010	SENSOR (FOR AIR CYL)	センサー	1
15	AU2803A-5	NUT (FOR AIR CYL)	ナット	1
16	SW 08	SPRING WASHER (FOR M8)	スプリングワッシャー	1
17	AUM 0014	BRACET	ブラケット	1
18	SK 0412	SCREW (M4 X12)	六角穴トラス丸ボルト	16
19	AML 0620	SLIDE BRACKET	スライドブラケット	1
20	AML 5003	SLIDE PLATE	スライドプレート	1
21	WP 04	WASHER (FOR M4)	ワッシャー	8
22	SW 04	SPRING WASHER (FOR M4)	スプリングワッシャー	8
23	SK 04	SCREW (M4 X 10)	六角穴ボルト	8
24	WP 06	WASHER (FOR M6)	ワッシャー	2
25	SW 06	SPRING WASHER (FOR M6)	スプリングワッシャー	2
26	SK 0620	SCREW (M6 X 20)	六角穴ボルト	2
27	AUM 0574	SCREW (M4 X 25)	六角ボルト (半ネジ)	1
28	WP 04	WASHER (FOR M4)	ワッシャー	2
29	AUM 0806	CONNECTOR	エア継ぎ手	1
30	AUM 0017	AIR CYLINDER	エアシリンダー	1
31	AUM 0605	NUT (FOR AIR CYL)	ナット	2
32	AUM 0018	CONNECTER (FOR AIR CYL)	コナックル	1
33	AUM 0019	COLLER	カラー	1
34	AUM 0583	SCREW (M6 X 16)	六角ボルト (半ネジ)	1
35	WP 06	WASHER (FOR M6)	ワッシャー	2
36	SW 04	SPRING WASHER (FOR M4)	スプリングワッシャー	2
37	SW 06	SPRING WASHER (FOR M6)	スプリングワッシャー	2
38	NT 06	NUT (FOR M6)	ナット	1
39	AUM 0582	SCREW (M6 X 16)	六角ボルト (半ネジ)	1
40	WP 06	WASHER (FOR M6)	ワッシャー	1

1 DRAW-OUT CYLINDER / 引き出しシリンダー

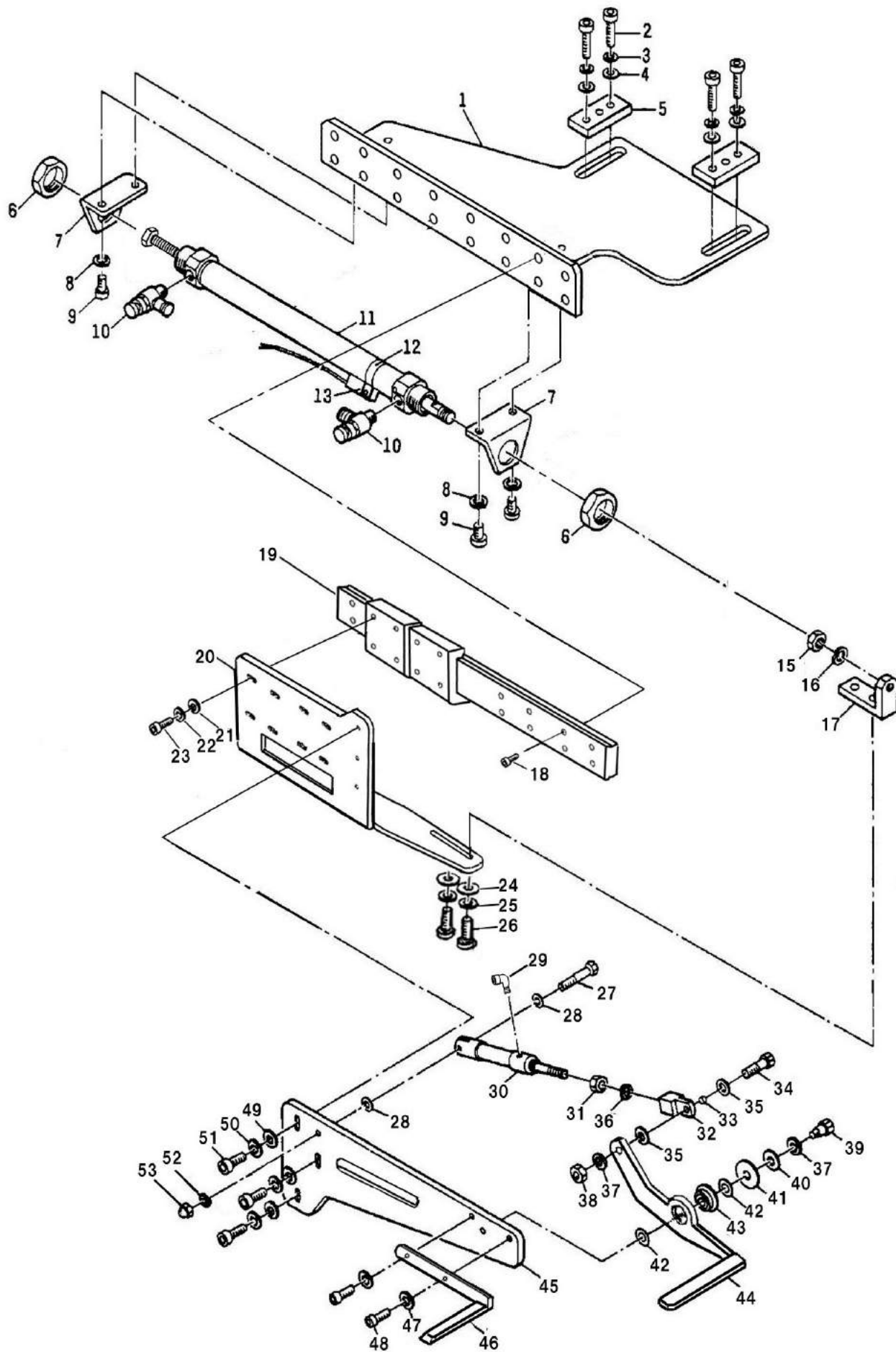

1 DRAW-OUT CYLINDER / 引き出しシリンダー

Ref.No 参照番号	Part No. 部品番号	Description	品名	Amt.req. 個数
41	AUM 0303	SPASER	スペーサー	1
42	AUM 0301	SPASER	スペーサー	2
43	AUM 0320	BEARING	ベアリング	1
44	AUM 0020	CLANP LOWER	クランプ (下)	1
45	AML 5004	SUPPORT PLATE	クランプ取り付け板	1
46	AUM 0022	CLANP UPPER	クランプ (上)	1
47	SW 05	SPRING WASHER (FOR M5)	スプリングワッシャー	2
48	SK 0512	SCREW (M5 X 12)	6角穴ボルト	2
49	WP 05	WASHER (FOR M5)	ワッシャー	3
50	SW 05	SPRING WASHER	スプリングワッシャー	3
51	SK 0515	SCREW (M6 X 25)	6角穴ボルト	3
52	SW 04	SPRING WASHER (FOR M4)	スプリングワッシャー	1
53	CN 04	OVAL NUT (FOR M4)	袋ナット	1

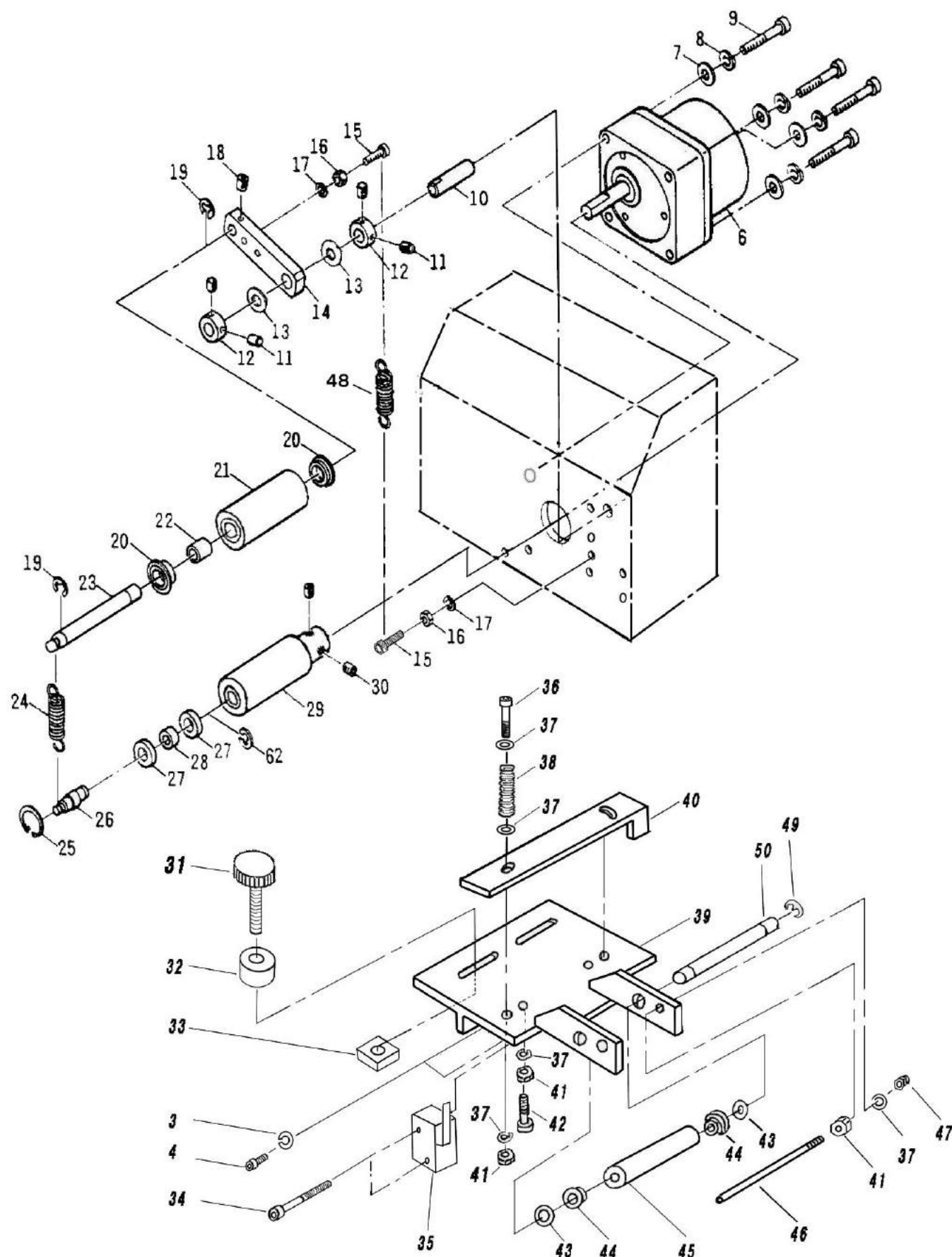

2 ELASTIC FEEDER / ゴム繰り出し装置

Ref.No 参照番号	Part No. 部品番号	Description	品名	Amt.req. 個数
1	AML 1402	MOUNTING PLATE	プレート	1
2	WP 05	WASHER (FOR M5)	ワッシャー	4
3	SW 05	SPRING WASHER	スプリングワッシャー	7
4	SK 0508	SCREW (M5 X 8)	六角穴ボルト	7
5	SV 0615	SCREW (M6 X 15)	六角穴サラボルト	1
6	AML 1026	MOTOR	モーター	1
7	WP 05	WASHER (FOR M5)	ワッシャー	4
8	SW 05	SPRING WASHER (FOR M5)	スプリングワッシャー	4
9	SHH 0545	SCREW (M5 X 45)	六角穴ボルト	4
10	AUM 0027	SHAFT	シャフト	1
11	SS 0404	SCREW (M4 X 4)	六角穴ホロセットネジ	1
12	AUM 0028	COLLAR	カラー	2
13	AUM 0302	SPACER	スペーサー	2
14	AUM 0029	ROLLER ARM	ローラーアーム	1
15	SK 0415	SCREW (M4 X 15)	六角穴ボルト	1
16	NT 04	NUT (FOR M4)	ナット	1
17	SW 04	SPRING WASHER (FOR M4)	スプリングワッシャー	5
18	SS 0406	SCREW (M4 X 6)	六角穴ホロセットネジ	1
19	AUM 0308	E-RING	E-リング	2
20	AU2803A-67	BEARING	ベアリング	2
21	AUM 0030	ROLLER UPPE	ローラー (上)	1
22	AUM 0315	BERRING	ベアリング	1
23	AUM 0031	SHAFT	シャフト	1
24	AUM 0032	SPRING	スプリング	1
25	AUM 0309	C-RING	C-リング	1
26	AUM 0033	SHAFT	シャフト	1
27	AUM 0316	BEARING	ベアリング	2
28	AUM 0034	COLLAR	カラー	1
29	AML 1035	ROLLER LOWER	ローラー (下)	1
30	SS 0406	SCREW (M4 X 6)	六角穴ホロセットネジ	2
31	PKT 0410	THUMB SCREW	ユリアネジ	2
32	AML 0403	COLLAR	カラー	2
33	AML 0404	SPACER	角座	2
34	SK 0315	SCREW (M3 X 15)	六角穴ボルト	2
35	AU2803A-111	LIMIT SWITCH	リミットスイッチ	1
36	SHH 0425	SCREW (M4 X 25)	六角穴ボルト (半ネジ)	2
37	WP 04	WASHER (FOR M4)	ワッシャー	4
38	AUM 0049	SPRING	スプリング	2
39	AML 0405	ELASTIC GUIDE PLATE	ゴムガイド土台	1
40	AML 0406	GUIDE	ガイド	1
41	NT 04	NUT (FOR M4)	ナット	3
42	SK 0415	SCREW (M4 X 15)	六角穴ボルト	2
43	WP 06	WASHER (FOR M6)	ワッシャー	2
44	AUM 0322	BEARING	ベアリング	2
45	AUM 0047	ROLLER	ローラー	1
46	AUM 0039	BAR	バー	1
47	CN 04	OVAL NUT (FOR M4)	袋ナット	1
48	AU2803A-66	SPRING	スプリング	1
49	AML 5010	E-RING	E-リング	2
50	AML 5011	SHAFT	シャフト	1

3 ELASTIC FEEDER SWITCH AND ELASTIC HOLDER / ゴム繰り出しスイッチ及びゴムホルダー

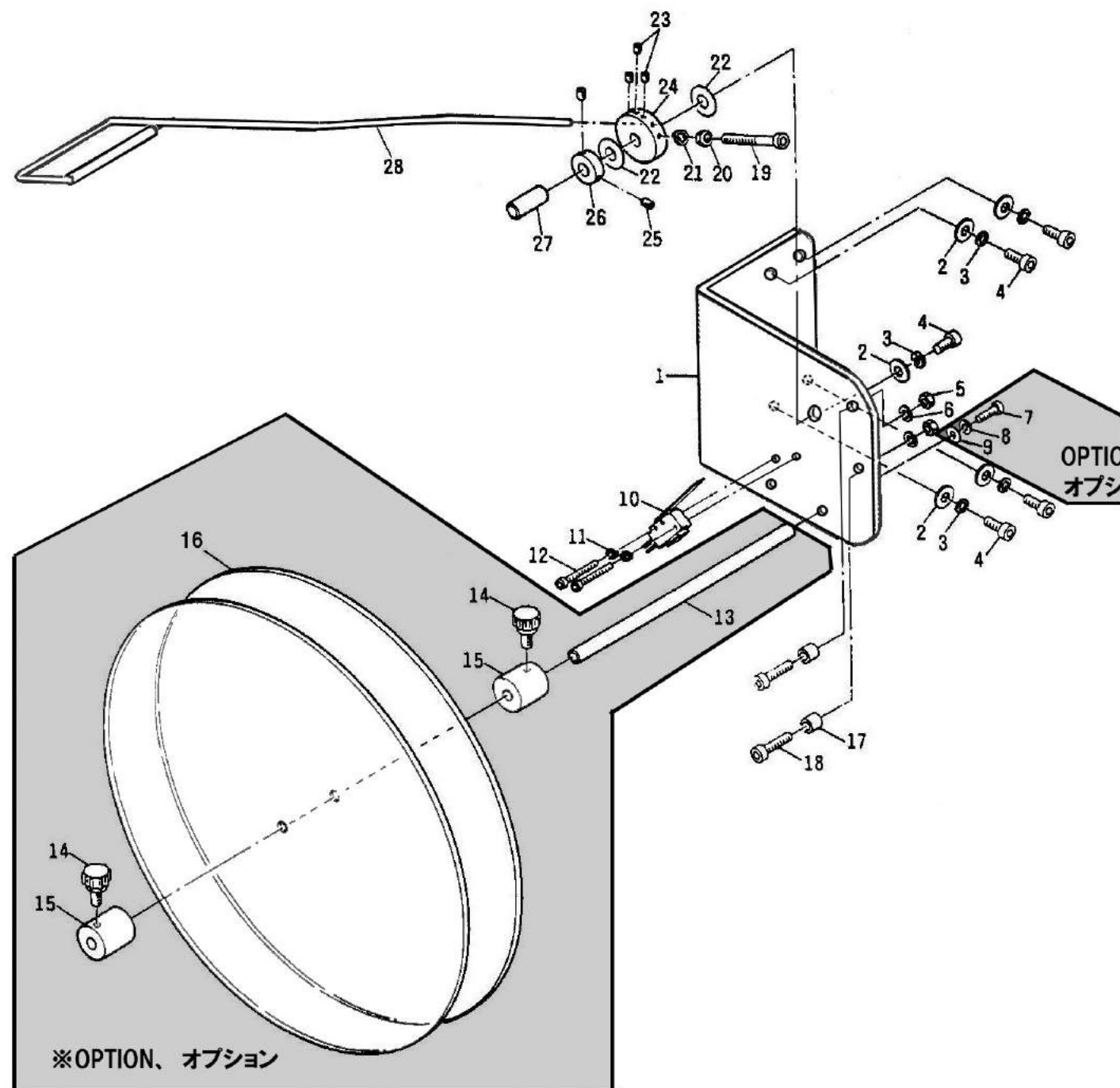

3 ELASTIC FEEDER AND ELASTIC HORDER / ゴム繰り出しスイッチ及びホルダー

Ref.No 参照番号	Part No. 部品番号	Description	品名	Amt.req. 個数
1	AML 0407	BASE	ベース	1
2	WP 05	WASHER (FOR M5)	ワッシャー	5
3	SW 05	SPRING WASHER (FOR M5)	スプリングワッシャー	5
4	SK 0512	SCREW (M5 X 12)	六角穴ボルト	5
5	NT 05	NUT (FOR M5)	ナット	2
6	SW 05	SPRING WASHER (FOR M5)	スプリングワッシャー	2
※7	SK 0415	SCREW (M4 X 15)	六角穴ボルト	1
※8	SW 04	SPRING WASHER (FOR M4)	スプリングワッシャー	1
※9	WP 04	WASHER (FOR M4)	ワッシャー	1
10	AUM 0051	LIMIT SWITCH	リミットスイッチ	1
11	SK 03	SPRING WASHER (FOR M3)	スプリングワッシャー	2
12	SK 0315	SCREW (M3 X 15)	六角穴ボルト	2
※13	AUM 0052	SHAFT	シャフト	1
※14	PKT 0415	SCREW (M4 X 15)	ユリアネジ	2
※15	AUM 0053	STOPPER	ストッパー	2
※16	AU2803A-31	ACRYL DISC	アクリル板	2
17	AUM 0055	TUBING	エアチューブ	2
18	SK 0520	SCREW (M5 X 20)	六角穴ボルト	2
19	SHH 0435	SCREW (M4 X 35)	六角穴ボルト	1
20	NT 04	NUT (FOR M4)	ナット	1
21	SW 04	SPRING WASHER (FOR M4)	スプリングワッシャー	1
22	AUM 0302	SPACER	スペーサー	2
23	SS 0306	SCREW (M3 X 6)	六角穴ホロセットネジ	3
24	AUM 0056	COLLAR	カラー	1
25	SS 0404	SCREW (M4 X 4)	六角穴ホロセットネジ	2
26	AUM 0028	COLLAR	カラー	1
27	AUM 0057	SHAFT	シャフト	1
28	AUM 0058	SWING BAR	スイングバー	1

※印はオプション
※OPTION

4 ELASTIC FEED DRUM / ドラム

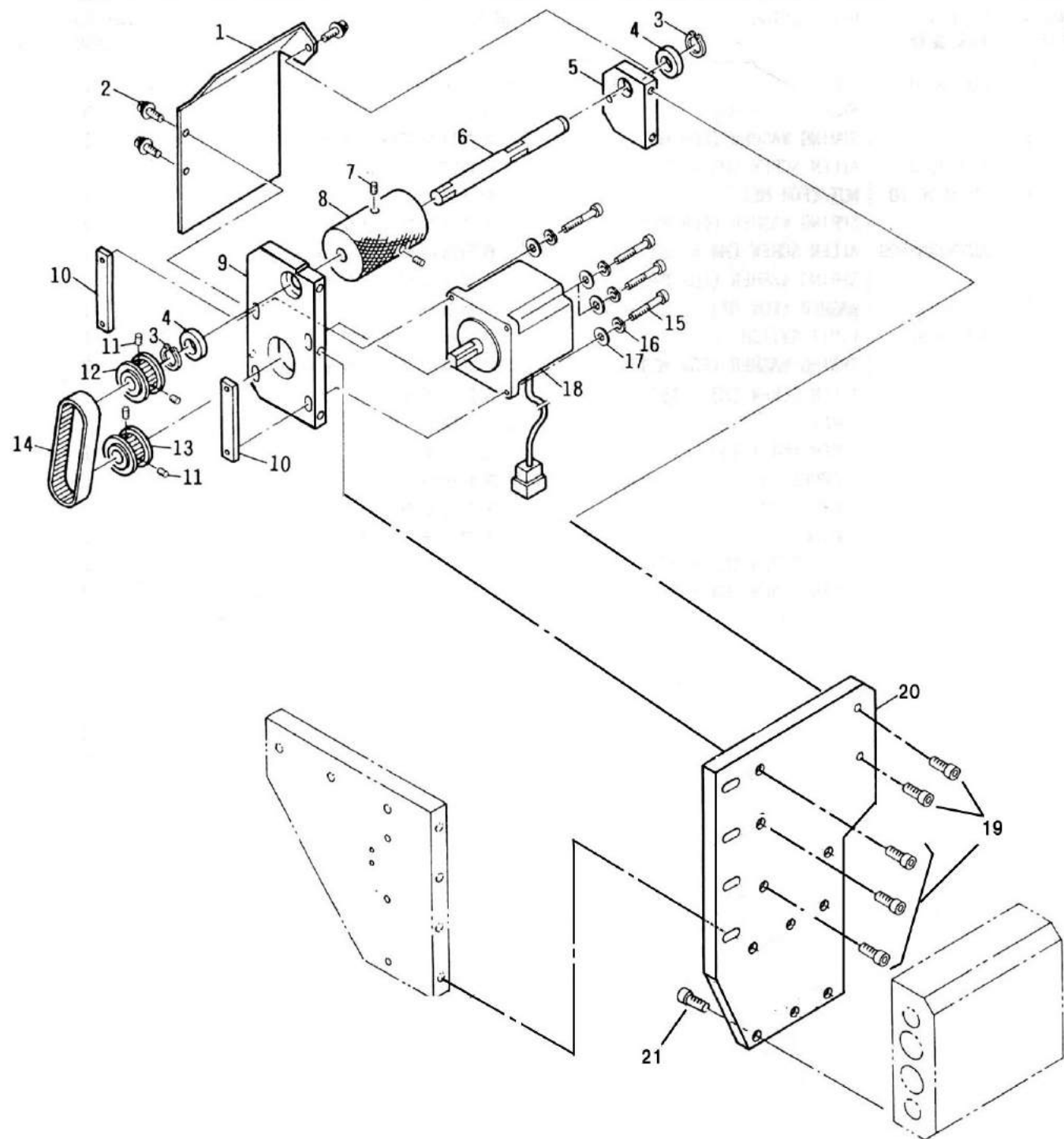

4 ELASTIC FEED DRUM / 定寸繰り出しドラム

Ref.No 参照番号	Part No. 部品番号	Description	品名	Amt.req. 個数
1	AUM 0060	COVER	ドラムカバー	1
2	SCA 0408	SCREW (M8 X 8)	座金付ネジ	3
3	AUM 0310	C-RING	C-リング	2
4	AUM 0317	BEARING	ベアリング	2
5	AUM 0061	BRACKET	ベアリング受け	1
6	AUM 0062	SHAFT	シャフト	1
7	SS 0512	SCREW (M5 X 12)	六角穴ホロセットネジ	2
8	AUM 0063	DRUM	ドラム	1
9	AUM 0064	STEPPING MOTOR BRACKET	パルスモーター取り付け板	1
10	AUM 0065	HOLDER	パルスモーター用金具	2
11	SS 0404	SCREW (M4 X 4)	六角穴ホロセットネジ	4
12	AUM 0066	PULLEY	プーリー	1
13	AUM 0067	PULLEY	プーリー	1
14	AUM 0068	TIMING BELT	タイミングベルト	1
15	SHH 0425	SCREW (M4 X 25)	六角穴ボルト (半ネジ)	4
16	SW 04	SPRING WASHER (FOR M4)	スプリングワッシャー	4
17	WP 04	WASHER (FOR M4)	ワッシャー	4
18	AUM 0069	STEPPING MOTOR	パルスモーター	1
19	SK 0615	SCREW (M6 X 15)	六角穴ボルト	5
20	AML 5015	BASE	ベース	1
21	SK 0615	SCREW (M6 X 15)	六角穴ボルト	5

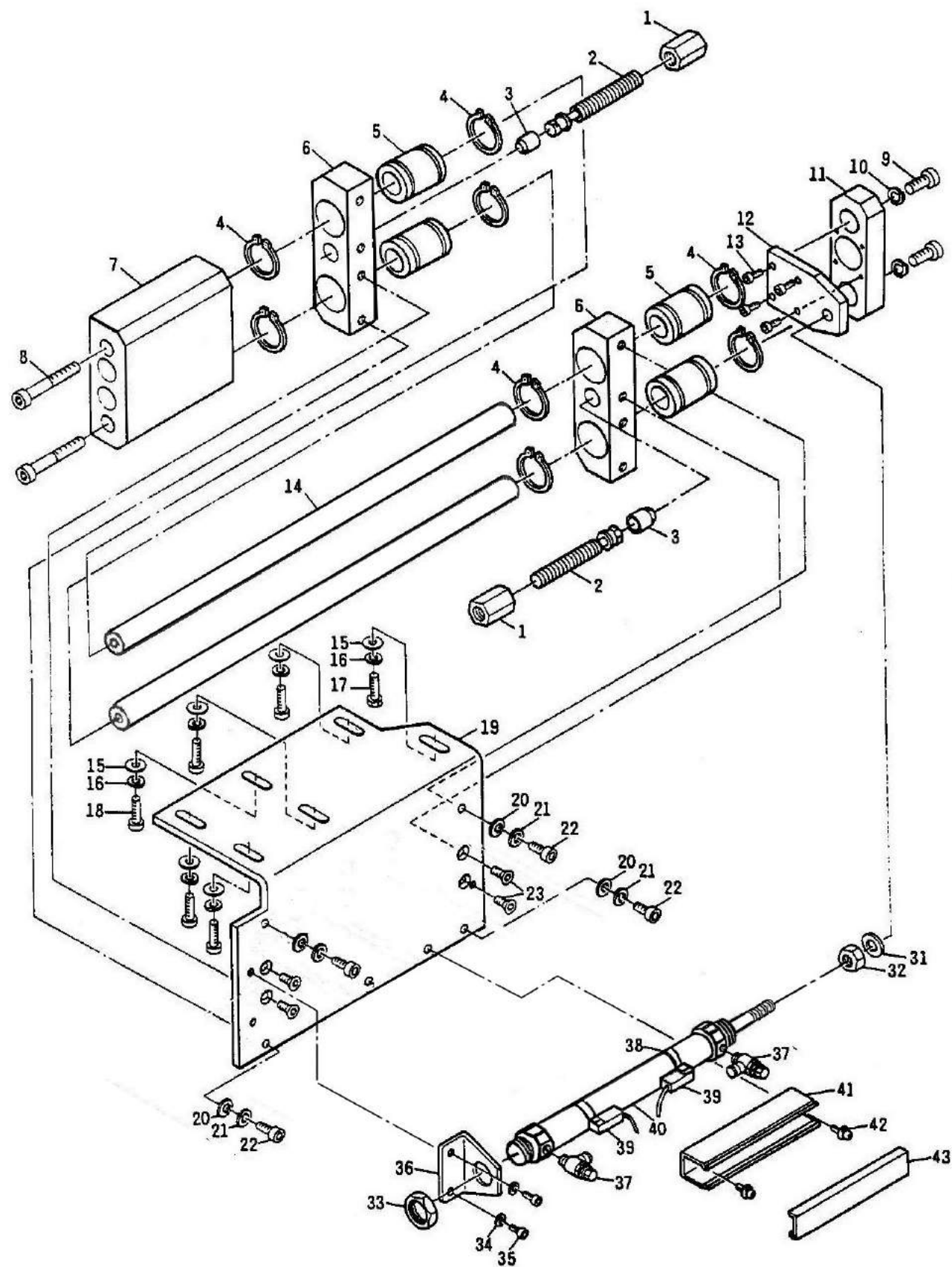

Ref.No 参照番号	Part No. 部品番号	Description	品名	Amt.req. 個数
1	AUM 0079	STOPPER (FOR SHOCK ABSORBER)	ストッパー	2
2	AUM 0080	SHOCK ABUSORBER	ショックアブソーバー	2
3	AUM 0081	CAP (FOR SHOCK ABUSORBER)	キャップ	2
4	AU2803A-159	C-RING	C-リング	8
5	AU2803A-160	BUSHING	リニアブッシュ	4
6	AUM 0083	BLOCK	ブロック	2
7	AML 5019	CONNECTION	コネクション	1
8	SHH 0860	SCREW (M8 X 60)	6角穴ボルト (半ネジ)	2
9	SK 0825	SCREW (M8 X 25)	6角穴ボルト	2
10	SW 08	SPRING WASHER (FOR M8)	スプリングワッシャー	2
11	AUM 0085	CONNECTION	コネクション	1
12	AUM 0086	CYLINDER ROD PLATE	シリンダーロッド連結板	1
13	SK 0515	SCREW (M5 X 15)	6角穴ボルト	4
14	AUM 0087	SHAFT	シャフト	2
15	WP 08	WASHER (FOR M8)	ワッシャー	6
16	SW 08	SPRING WASHER (FOR M8)	スプリングワッシャー	6
17	HB 0825	SCREW (M8 X 25)	6角穴ボルト	1
18	SK 0825	SCREW (M8 X 25)	6角穴ボルト	5
19	AML 5020	BASE	ベース	1
20	WP 08	WASHER (FOR M8)	ワッシャー	3
21	WP 08	SPRING WASHER (FOR M8)	スプリングワッシャー	3
22	SK 0820	SCREW (M8 X 20)	6角穴ボルト	3
23	SV 0815	SCREW (M8 X 15)	6角穴皿ボルト	5
24	AUM 0089	ANGLE BASE	アングルベース	1
25	WP 06	WASHER (FOR M6)	ワッシャー	9
26	SW 06	SPRING WASHER (FOR M6)	スプリングワッシャー	9
27	SK 0615	SCREW (M6 X 15)	6角穴ボルト	6
28	SK 0612	SCREW (M6 X 12)	6角穴ボルト	1
29	AUM 0090	ANGLE	アングル	1
30	SK 0620	SCREW (M6 X 20)	6角穴ボルト	2
31	SW 08	SPRING WASHER (FOR M8)	スプリングワッシャー	1
32	AU2803A-5	NUT (FOR AIR CYL)	ナット	1
33	AU2803A-3	NUT (FOR AIR CYL)	ナット	2
34	SW 06	SPRING WASHER (FOR M6)	スプリングワッシャー	4
35	SK 0610	SCREW (M6 X 10)	6角穴ボルト	4
36	AU2803A-486	BRACKET (FOR AIR CYL)	エア-シリンダーブラケット	2
37	AUM 0803N	SPEED CONTROLLER	スピードコントローラー	2
38	AUM 0009	SENSOR HOLDER (FOR AIR CYL)	センサー取り付け金具	2
39	AUM 0010	SENSOR (FOR AIR CYL)	センサー	2
40	AUM 0091	AIR CYLINDER	エア-シリンダー	1
41	AUM 0092	TUBE HOLDER	チューブホルダー	1
42	SCA 0406	SCREW (M4 X 6)	座金付ネジ	2
43	AUM 0093	HOLDER COVER	ホルダーカバー	1

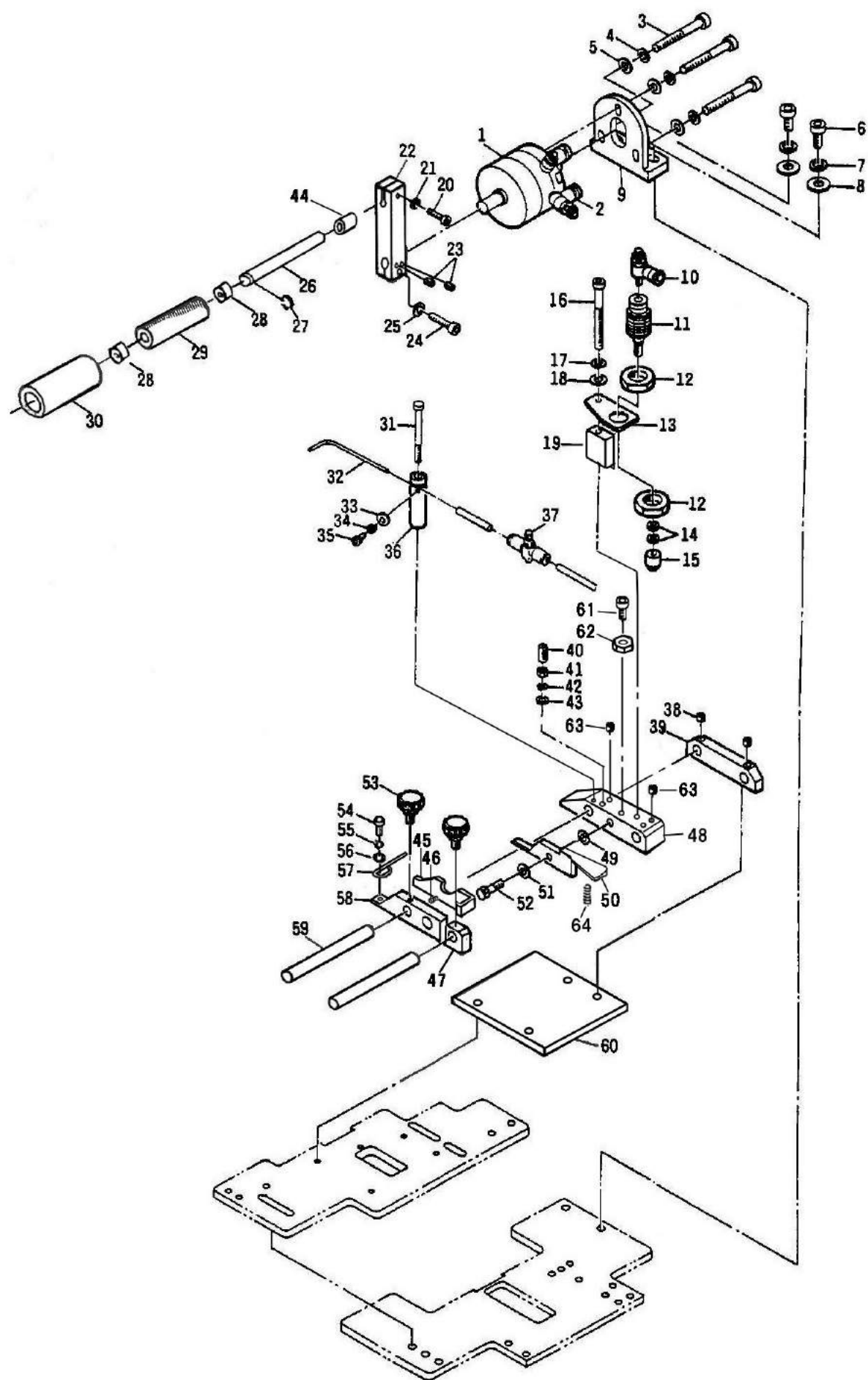

Ref.No 参照番号	Part No. 部品番号	Description	品名	Amt.req. 個数
1	AUM 0094	ROTARY CYLINDER	ロータリーシリンダー	1
2	AUM 0802N	SPEED CONTROLLER	スピードコントローラー	2
3	SHH 0545	SCREW (M5 X 45)	六角穴ボルト (半ネジ)	3
4	SW 05	SPRING WASHER (FOR M5)	スプリングワッシャー	3
5	WP 05	WASHER (FOR M5)	ワッシャー	3
6	SK 0615	SCREW (M6 X 15)	六角穴ボルト	2
7	SW 06	SPRING WASHER (FOR M6)	スプリングワッシャー	2
8	WP 06	WASHER (FOR M6)	ワッシャー	2
9	AUM 0095	BRACKET	ブラケット	1
10	AUM 0801N	SPEED CONTROLLER	スピードコントローラー	1
11	AUM 0807	CYLINDER	ペンシリンダー	1
12	AUM 0607	NUT (FOR AIR CYL)	ナット	2
13	AML 0410	BRACKET	ブラケット	1
14	AUM 0608	NUT (FOR AIR CYL)	ナット	2
15	CN 04	OVAL NUT (FOR M4)	袋ナット	1
16	SHH 0540	SCREW (M5 X 40)	六角穴ボルト (半ネジ)	1
17	SW 05	SPRING WASHER (FOR M5)	スプリングワッシャー	1
18	WP 05	WASHER (FOR M5)	ワッシャー	1
19	AUM 0098	BLOCK	ブロック	1
20	SK 0415	SCREW (M4 X 15)	六角穴ボルト	1
21	SW 04	SPRING WASHER (FOR M4)	スプリングワッシャー	1
22	AML 5023	ROLLER ARM	ローラーアーム	1
23	SS 0404	SCREW (M4 X 4)	六角穴ホロセットネジ	2
24	SK 0515	SCREW (M5 X 15)	六角穴ボルト	1
25	SW 05	SPRING WASHER (FOR M5)	スプリングワッシャー	1
26	AUM 0100	SHAFT	シャフト	1
27	AUM 0307	E-RING	E-リング	1
28	AU2803A-233	BEARING	ベアリング	2
29	AU2803A-234U	PRESSER ROLLER	押さえローラー	1
30	AU2803A-234RS	SPONGE ROLLER	スポンジローラー	1
31	SHH 0350	SCREW (M3 X 50)	六角穴ボルト (半ネジ)	1
32	AUM 0103	PIPE	パイプ	1
33	WP 03	WASHER (FOR M3)	ワッシャー	1
34	SW 03	SPRING WASHER (FOR M3)	スプリングワッシャー	1
35	SK 0305	SCREW (M3 X 5)	六角穴ボルト	1
36	AUM 0104	POST	ポスト	1
37	AUM 0804	SPEED CONTROLLER	スピードコントローラー	1
38	SS 0505	SCREW (M5 X 5)	六角穴ホロセットネジ	2
39	AUM 0105	FIXED GUIDE REAR	固定ガイド (後)	1
40	SS 0410	SCREW (M4 X 10)	六角穴ホロセットネジ	1
41	NT 04	NUT (FOR M4)	ナット	1
42	SW 04	SPRING WASHER (FOR M4)	スプリングワッシャー	1
43	WP 04	WASHER (FOR M4)	ワッシャー	1
44	AML 0411	COLLER	カラー	1
45	AML 0412	GUIDE	ガイド	1
46	AML 0413	SPRING	スプリング	1
47	AML 0414	GUIDE	ガイド	1
48	AML 0415	FIXED GUIDE FRONT	固定ガイド (前)	1
49	AUM 0304	SPACER	スペーサー	1
50	AML 0416	PRESSER FINGER	ゴム押さえ	1

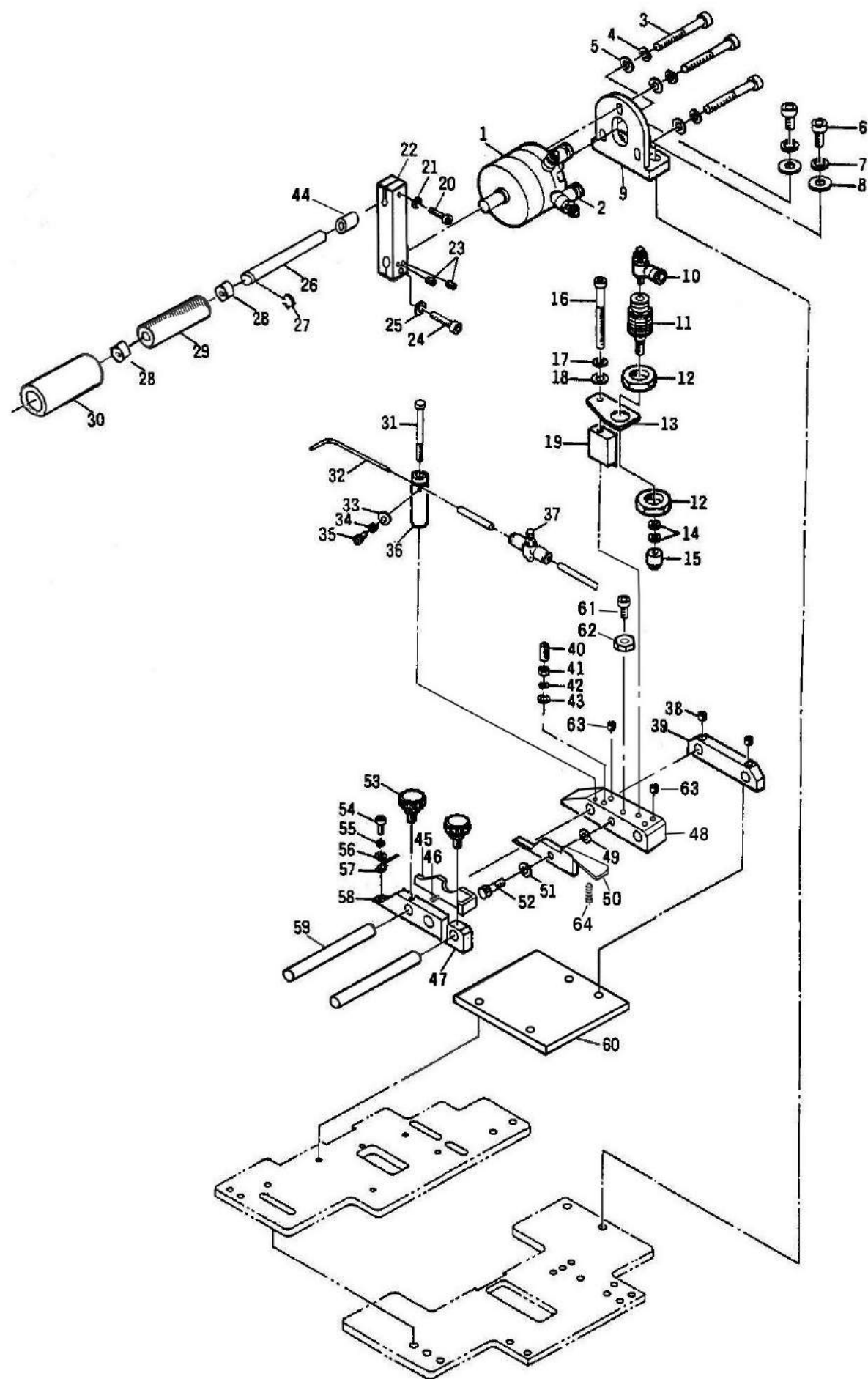

Ref.No 参照番号	Part No. 部品番号	Description	品名	Amt.req. 個数
51	WP 05	WASHER (FOR M5)	ワッシャー	1
52	AUM 0579	SCREW (M5 X 14)	六角ボルト (半ネジ)	1
53	PKT 0410	SCREW (M4 X 10)	ユリアネジ	2
54	SK 0305	SCREW (M3 X 5)	六角穴ボルト	1
55	SW 03	SPRING WASHER (FOR M3)	スプリングワッシャー	1
56	WP 03	WASHER (FOR M3)	ワッシャー	1
57	AUM 0110	GUIDE	ガイド	1
58	AML 0417	MOVABLE GUIDE	可動ガイド	1
59	AUM 0112	SHFT	シャフト	2
60	AUM 0113	GUIDE BASE	ガイドベース	1
61	SK 0315	SCREW (M3 X 15)	六角穴ボルト	1
62	NT 03	NUT (FOR M3)	ナット	1
63	SS 0406	SCREW (M4 X 6)	六角穴ホロセットネジ	1
64	AUM 0107	SPRING	スプリング	1

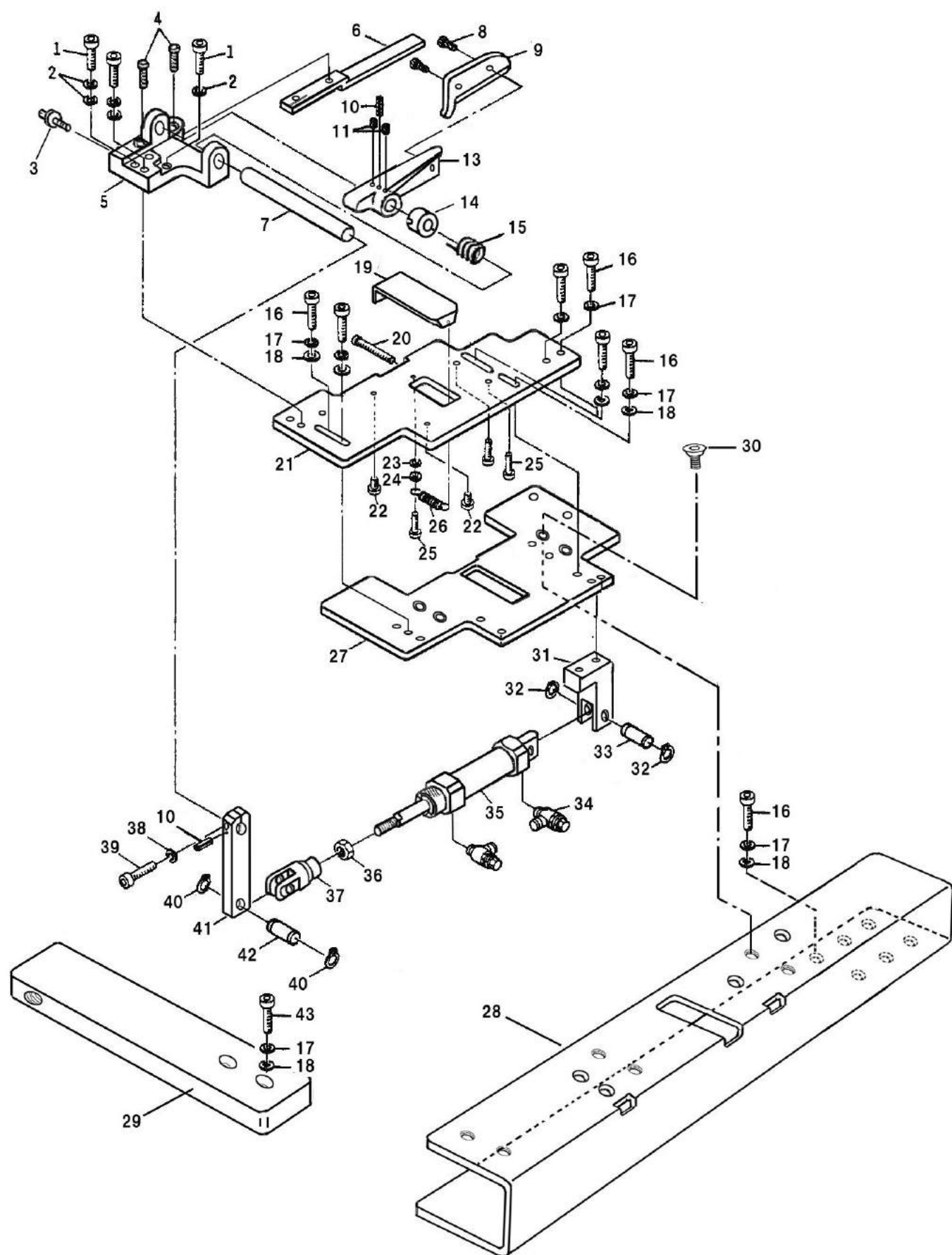

Ref.No 参照番号	Part No. 部品番号	Description	品名	Amt.req. 個数
1	SK 0520	SCREW (M5 X 20)	六角穴ボルト	3
2	SW 05	SPRING WASHER (FOR M5)	スプリングワッシャー	5
3	AU2803A-439	ADJUSTABLE SCREW	調整ネジ	1
4	AU2803A-437	SCREW	ネジ	2
5	AUM 0114	LOWER KNIFE BRACKET	下刃土台	1
6	AU2803A-244L	LOWER KNIFE	下刃	1
7	AUM 0117	SHAFT	シャフト	1
8	AU2803A-245	SCREW	ネジ	2
9	AU2803A-247L	UPPER KNIFE	上刃	1
10	AU2803A-248	PIN	ロールピン	2
11	SS 0505	SCREW (M5 X 05)	六角穴ホロセットネジ	2
13	AUM 0120	UPPER KNIFE HOLDER	上刃土台	1
14	AUM 0121	COLLAR	カラー	1
15	AUM 0122	SPRING	スプリング	1
16	SK 0615	SCREW (M6 X 15)	六角穴ボルト	6
17	SW 06	SPRING WASHER (FOR M6)	スプリングワッシャー	6
18	WP 06	WASHER (FOR M6)	ワッシャー	4
19	AUM 0124	GUIDE	ガイド	1
20	SS 0440	ADJUSTABLE SCREW (M4 X 40)	六角穴ホロセットネジ	1
21	AML 5025	PLATE	プレート	1
22	SK 0406	SCREW (M4 X 6)	六角穴ボルト	2
23	SW 04	SPRING WASHER (FOR M4)	スプリングワッシャー	1
24	NT 04	NUT (FOR M4)	ナット	1
25	SK 0412	SCREW (M4 X 12)	六角穴ボルト	3
26	AUM 0126	SPRING	スプリング	1
27	AML 5026	FIXED PLATE	固定プレート	1
28	AML 5027	ANGLE	アングル	1
29	AML 5028	PLATE	プレート	1
30	SV 0609	SCREW (M6 X 8)	六角穴皿ボルト	4
31	AML 5029	BRACKET	支持金具	1
32	AUM 0312	C-RING (FOR AIR CYL)	C-リング	2
33	AUM 0137	PIN (FOR AIR CYL)	ピン	1
34	AUM 0803N	SPEED CONTROLLER	スピードコントローラー	2
35	AML 5030	AIR CYLINDER	エアシリンダー	1
36	AML 5031	NUT (FOR AIR CYL)	ナット	1
37	AML 5032	CONNECTOR (FOR AIR CYL)	Y-ナックル	1
38	SW 05	SPRING WASHER (FOR M5)	スプリングワッシャー	1
39	SK 0525	SCREW (M5 X 25)	六角穴ボルト	1
40	AUM 0313	C-RING	C-リング	2
41	AUM 0140	LEVER	レバー	1
42	AUM 0141	PIN	ピン	1
43	SK 0620	SCREW (M6 X 20)	六角穴ボルト	2

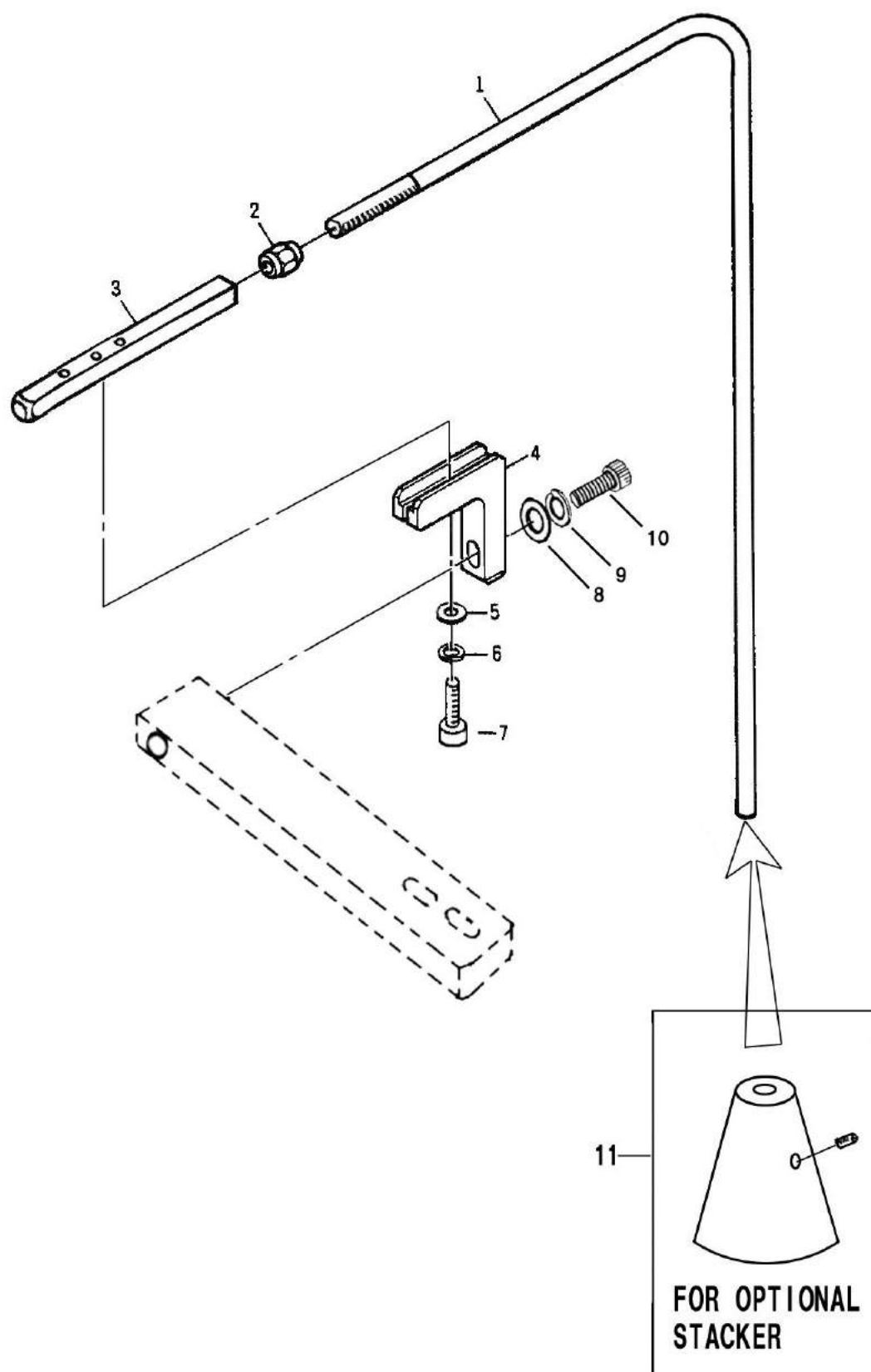

Ref.No 参照番号	Part No. 部品番号	Description	品名	Amt.req. 個数
1	AUM 0146	STACKING BAR	バー	1
2	AUM 0601	NUT	ナット	1
3	AUM 0147	STACKING BAR SUPPORT	連結バー	1
4	AML 5041	ADJUSTABLE BRACKET	調整台	1
5	WP 04	WASHER (FOR M4)	ワッシャー	1
6	SW 04	SPRING WASHER (FOR M4)	スプリングワッシャー	1
7	SK 0420	SCREW (M4 X 20)	六角穴ボルト	1
8	WP 06	WASHER (FOR M6)	ワッシャー	1
9	SW 06	SPRING WASHER (FOR M6)	スプリングワッシャー	1
10	SK 0625	SCREW (M6 X 25)	六角穴ボルト	1
※ 11	AU2803A-589	SPREADER (FOR STACKER)	スプレダー (スタッカー用)	1

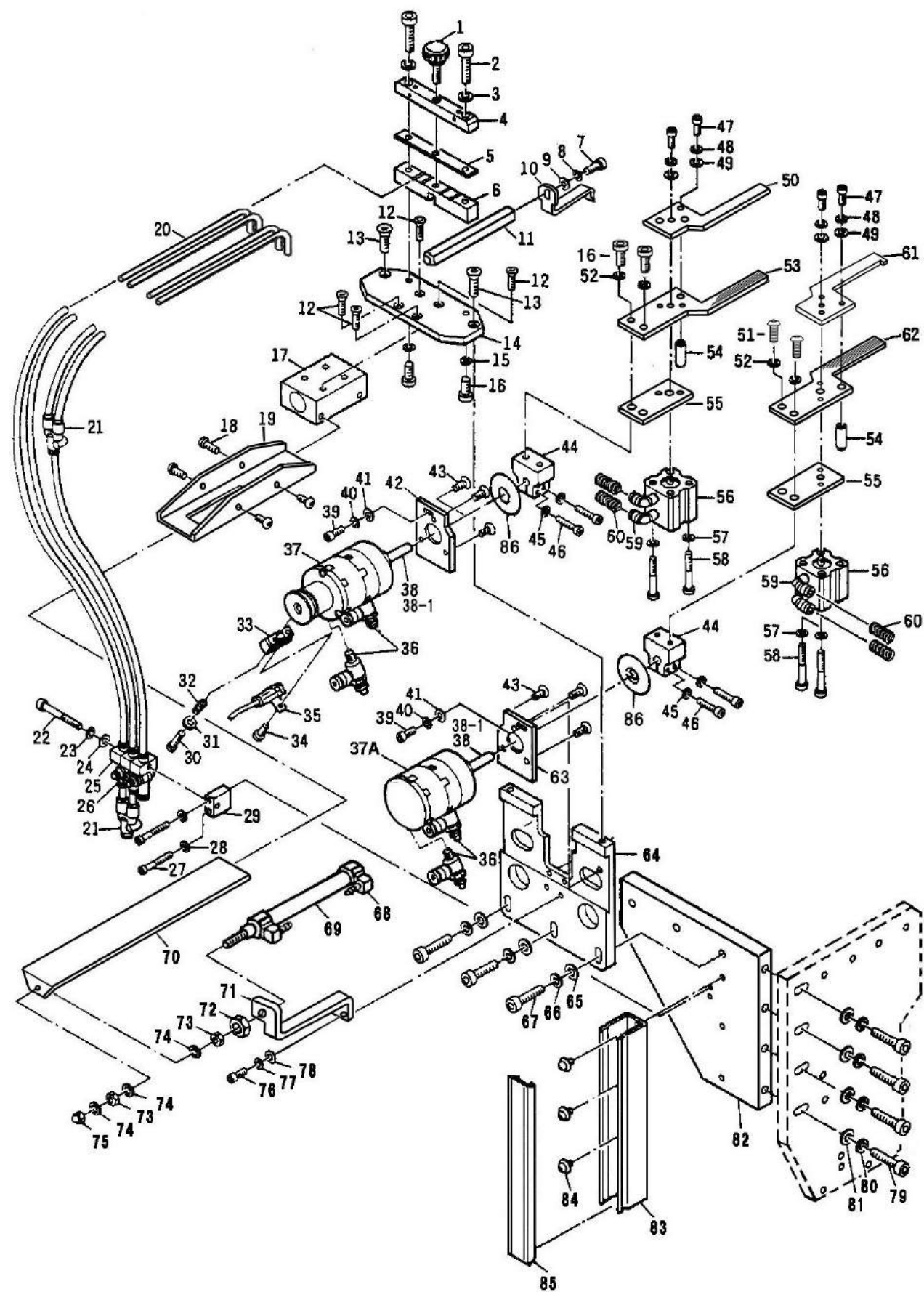

Ref.No 参照番号	Part No. 部品番号	Description	品名	Amt.req. 個数
1	PKT 0415	SCREW (M4 X 15)	ユリアネジ	1
2	SK 0515	SCREW (M5 X 15)	6角穴ボルト	2
3	SW 05	SPRING WASHER (FOR M5)	スプリングワッシャー	2
4	AUM 0149	PIPE HOLDER BLOCK UPPER	パイプ固定ブロック (上)	1
5	AUM 0150	RUBBER	クッション	1
6	AUM 0151	PIPE HOLDER BLOCK ,LOWER	パイプ固定ブロック (下)	1
7	SK 0412	SCREW (M4 X 12)	6角穴ボルト	1
8	SW 04	SPRING WASHER (FOR M4)	スプリングワッシャー	1
9	WP 04	WASHER (FOR M4)	ワッシャー	1
10	AUM 0152S	GUIDE	ガイド	1
11	AUM 0153	GUIDE BAR	ガイド棒	1
12	SV 0412	SCRE (M4 X 12)	6角穴皿ボルト	4
13	SV 0512	SCREW (M5 X 12)	6角穴皿ボルト	2
14	AUM 0154	GUIDE BASE	ガイド固定板	1
15	SW 05	SPRING WASHER (FOR M5)	スプリングワッシャー	2
16	SK 0512	SCREW (M5 X 12)	6角穴ボルト	2
17	AUM 0155	BLOCK	セット板ブロック	1
18	SR 0408	SCREW (M4 X 8)	6角穴ナベボルト	4
19	AML 0422	GUIDE	セット板ガイド	1
20	AUM 0157	AIR BLOWER PIPE	パイプ	4
21	AUM 0809	CONNECTOR	エア継ぎ手	2
22	SHH 0340	SCREW (M3 X 40)	6角穴ボルト (半ネジ)	1
23	SW 03	SPRING WASHER (FOR M3)	スプリングワッシャー	1
24	WP 03	WASHER (FOR M3)	ワッシャー	1
25	AUM 0808	AIR TUBE HOLDER	ホルダー	3
26	AUM 0804	SPEED CONTROLLER	スピードコントローラー	3
27	SHH 0325	SCREW (M3 X 25)	6角穴ボルト (半ネジ)	2
28	SW 03	SPRING WASHER (FOR M3)	スプリングワッシャー	2
29	AUM 0158	BLOCK	ブロック	1
30-33	AUM 0159	SENSOR BRACKET (FOR AIR CYL)	センサー取り付け金具	1
34	AUM 0588	SCREW (FOR AIR CYL)	ビス	1
35	AUM 0160	SENSOR (FOR AIR CYL)	センサー	1
36	AUM 0802N	SPEED COTROLLER	スピードコントローラー	4
37	AUM 0002L-N1	ROTARY CYLINDER (L)	ロータリーシリンダー (左)	1
37A	AUM 0002R-N1	ROTARY CYLINDER (R)	ロータリーシリンダー (右)	1
38	AUM 0289-N1	GEAR SHAFT	ギヤーシャフト	2
38-1	AUM 0290	BEARING	ベアリング	4
39	SK 0410	SCREW (M4 X 10)	6角穴ボルト	2
40	SW 04	SPRING WASHER (FOR M4)	スプリングワッシャー	2
41	AUM 0324	WASHER (S) (FOR M4)	ワッシャー (小型)	2
42	AUM 0161	BRACKET FO AIR CYLINDER,LEFT	ロータリーシリンダー取り付け板 (左)	1
43	SV 0408	SCREW (M4 X 8)	6角穴皿ボルト	6
44	AUM 0162	FINGER BLOCK	フィンガーブロック	2
45	SW 04	SPRING WASHER (FOR M4)	スプリングワッシャー	4
46	SK 0415	SCREW (M4 X 15)	6角穴ボルト	4
47	SK 0308	SCREW (M3 X 8)	6角穴ボルト	4
48	SW 03	SPRING WASHER (FOR M3)	スプリングワッシャー	4
49	WP 03	WASHER (FOR M3)	ワッシャー	4
50	AUM 0163	MOVABLE FINGER,LEFT	可動フィンガー (左)	1

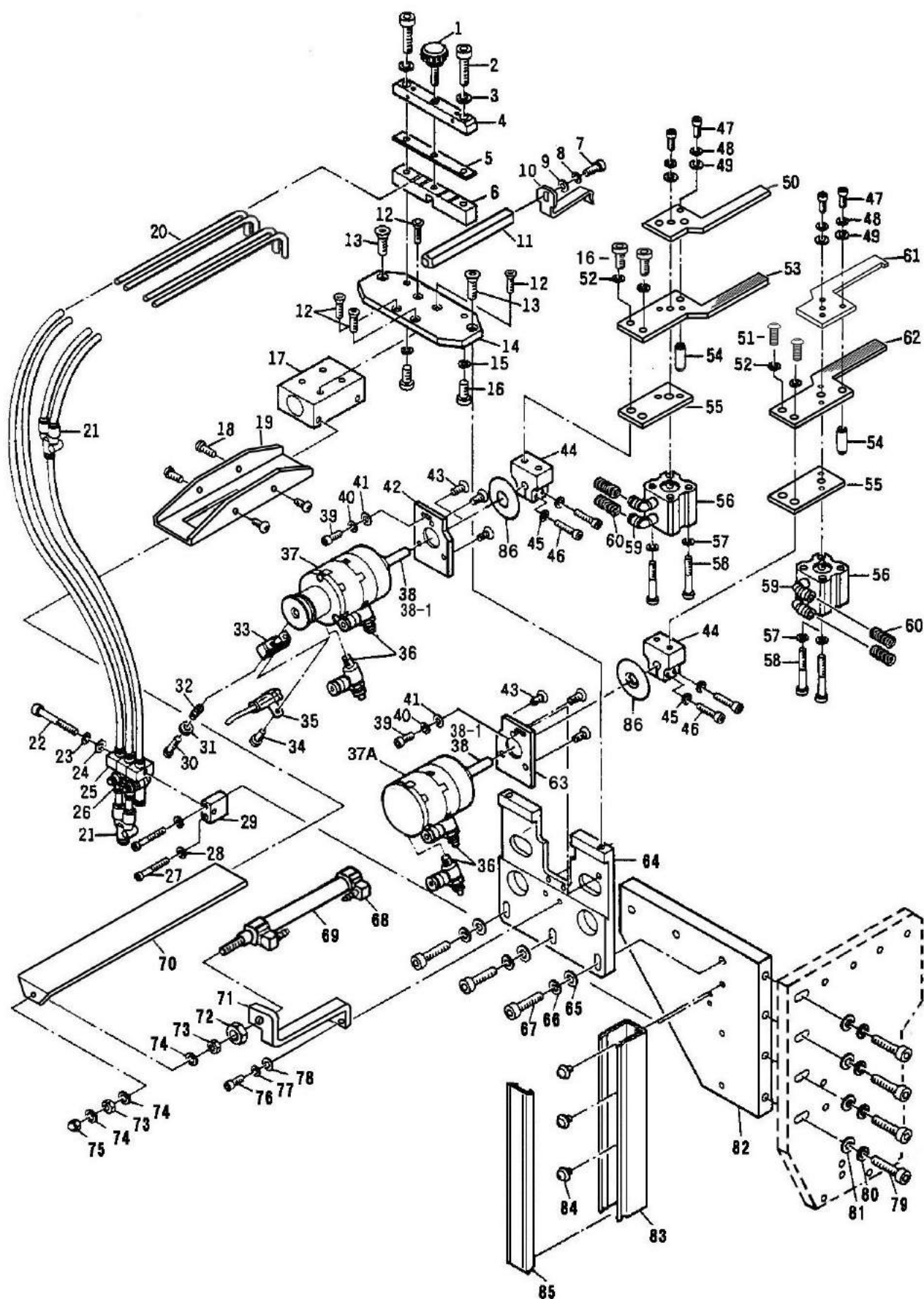

Ref.No 参照番号	Part No. 部品番号	Description	品名	Amt.req. 個数
51	SR 0512	SCREW (M5 X 12)	六角穴ボルト	4
52	SW 05	SPRING WASHER (FOR M5)	スプリングワッシャー	4
53	AUM 0164	FIXED FINGER,LEFT	固定フィンガー (左)	1
54	AUM 0165	SHAFT	ガイドシャフト	2
55	AUM 0166	SPACER	スペーサー	2
56	AU2803A-419	JIG CYLINDER	シリンダー	2
57	SW 03	SPRING WASHER (FOR M3)	スプリングワッシャー	4
58	SHH 0335	SCREW (M3 X 35)	六角穴ボルト (半ネジ)	4
59	AUM 0810	CONNECTOR	エア継ぎ手	4
60	AUM 0167	SPRING	スプリング	4
61	AML 5043	MOVABLE FINGER,RIGHT	可動フィンガー (右)	1
62	AUM 0169	FIXED FINGER,RIGHT	固定フィンガー (右)	1
63	AUM 0172	BRACKET FOR AIR CYLINDER (R)	ロータリーシリンダー取付け板 (右)	1
64	AUM 0173	SLID BASE	スライドベース	1
65	WP 06	WASHER (FOR M6)	ワッシャー	3
66	SW 06	SPRING WASHER (FOR M6)	スプリングワッシャー	3
67	SK 0625	SCREW (M6 X 25)	六角穴ボルト	3
68	AUM 0805	CONNECTOR	エア継ぎ手	2
69	AUM 0174	AIR CYLINDER	エアシリンダー	1
70	AML 0423S	SET PLATE	セット板	1
71	AML 0424	BRACKET	ブラケット	1
72	AUM 0609	NUT (FOR AIR CYL)	ナット	1
73	AUM 0605	NUT (FOR AIR CYL)	ナット	2
74	SW 04	SPRING WASHER (FOR M4)	スプリングワッシャー	3
75	AUM 0602	OVAL NUT (FOR M4)	袋ナット	1
76	SK 0410	SCREW (M4 X 10)	六角穴ボルト	2
77	SW 04	SPRING WASHER (FOR M4)	スプリングワッシャー	2
78	WP 04	WASHER (FOR M4)	ワッシャー	2
79	SK 0625	SCREW (M6 X 25)	六角穴ボルト	4
80	SW 06	SPRING WASHER (FOR M6)	スプリングワッシャー	4
81	WP 06	WASHER (FOR M6)	ワッシャー	4
82	AML 5042	BASE	ベース	1
83	AUM 0178	TUBE HOLDER	チューブホルダー	1
84	SCA 0406	SCREW (M4 X 6)	座金付ネジ	3
85	AUM 0179	TUBE HOLDER COVER	ホルダーカバー	1
86	AUM 0306	SPACER	スペーサー	2

10 WORK CLAMP FOOT / 送り台

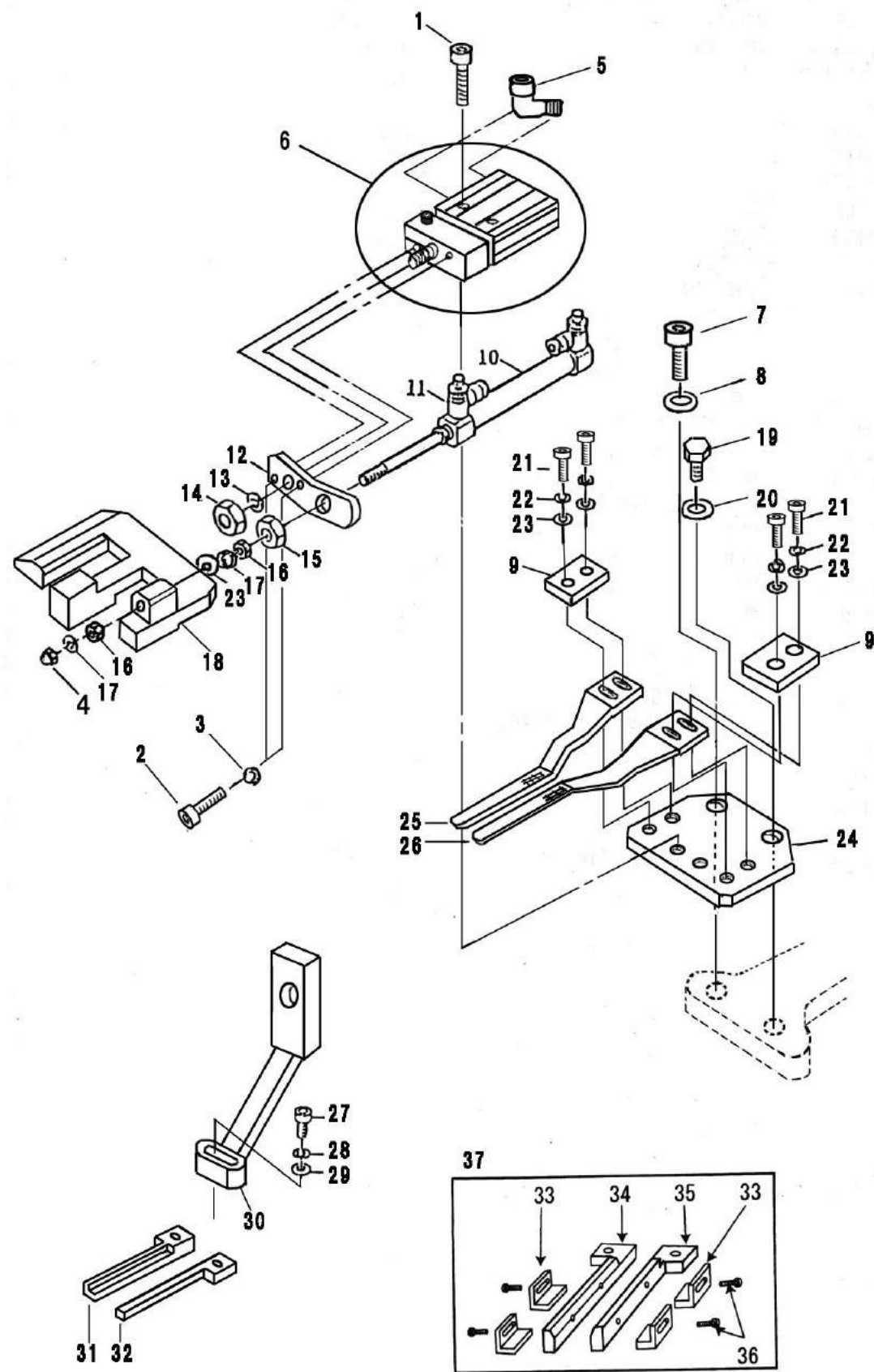

10 WORK CLAMP FOOT / 送り台

Ref.No 参照番号	Part No. 部品番号	Description	品名	Amt.req 個数
1	SK 0315	SCREW (M3 X 15)	六角穴ボルト	2
2	SK 0310	SCREW (M3 X 10)	六角穴ボルト	6
3	SW 03	SPRING WASHER (FOR M3)	スプリングワッシャー	6
4	CN 04	OVAL NUT (FOR04)	袋ナット	1
5	AUM 0806	CONNECTOR	エア継ぎ手	2
6	AML 0426	JIG CYLINDER	ジグシリンダー	1
7	SK 0615	SCREW (M6 X 15)	六角穴ボルト	1
8	WP 06	WASHER (FOR M6)	ワッシャー	1
9	AML 0427	SPACER	スペーサー	2
10	AUM 0182	AIR CYLINDER	エアシリンダー	1
11	AUM 0802N	SPEED CONTROLLER	スピードコントローラー	2
12	AML 0428	CONNECTING PLATE	連結板	1
13	SW 04	SPRING WASHER (FOR M4)	スプリングワッシャー	1
14	NT 04	NUT (FOR M4)	ナット	1
15	AUM 0609	NUT (FOR AIR CYL)	ナット	1
16	AUM 0605	NUT (FOR AIR CYL)	ナット	1
17	SW 04	SPRING WASHER (FOR M4)	スプリングワッシャー	2
18	AML 0429	BLOCK	ブロック	1
19	AML 0430	SCREW (M6 X 15)	六角ボルト	1
20	WP 06	WASHER (FOR M6)	ワッシャー	1
21	SK 0408	SCREW (M4 X 8)	六角穴ボルト	4
22	SW 04	SPRING WASHER (FOR M4)	スプリングワッシャー	4
23	WP 04	WASHER (FOR M4)	ワッシャー	4
24	AML 0431	FEED PLATE BRACKET	送り板土台	1
25	AML 0432	FEED PLATE,LEFT	送り板 (左)	1
26	AML 0433	FEED PLATE,RIGHT	送り板 (右)	1
27	SK 0410	SCREW (M4 X 10)	六角穴ボルト	2
28	SW 04	SPRING WASHER (FOR M4)	スプリングワッシャー	2
29	WP 04	WASHER (FOR M4)	ワッシャー	2
30	AML 0434	PRESSER FOOT SUPPORT	押さえ土台	2
31	AU2803A-303L	PRESSER FOOT,LEFT	押さえ (左)	1
32	AU2803A-302L	PRESSER FOOT,RIGHT	押さえ (右)	1
33	AML 0450	SLID PLATE	スライドプレート	4
34	AML 0451	PRESSER FOOT,LEFT	紐入りゴム用押さえ (左)	1
35	AML 0452	PRESSER FOOT,RIGHT	紐入りゴム用押さえ (右)	1
36	SR 0305	SCREW (M3 X 5)	六角穴トラスト丸ネジ	4
37	AML 0453	PRESSER FOOT FOR DRAW STRING ELASTIC	紐入りゴム用押さえ組	1

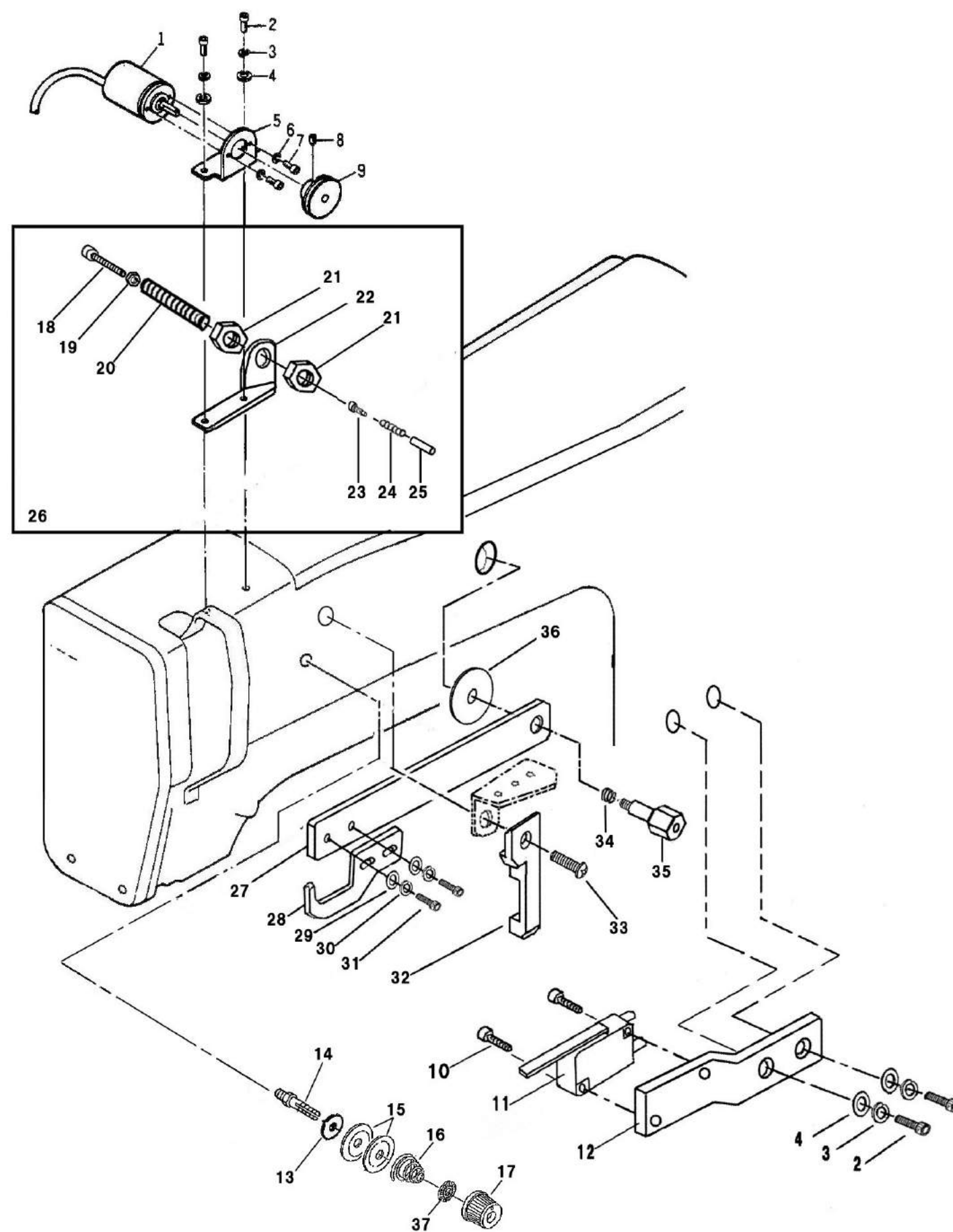

11 THRAD BREAK DETECTOR / 糸切れ検知装置

Ref.No 参照番号	Part No. 部品番号	Description	品名	Amt.req. 個数
1	AUM 0004	SENSOR	糸切れセンサー	1
2	SK 0408	SCREW (M4 X 8)	六角穴ボルト	4
3	SW 04	SPRING WASHER (FOR M4)	スプリングワッシャー	4
4	WP 04	WASHER (FOR M4)	ワッシャー	4
5	AUM 0194	BRACKET	ブラケット	1
6	SW 03	SPRING WASHER (FOR M3)	スプリングワッシャー	2
7	SK 0305	SVREW (M3 X 5)	六角穴ボルト	2
8	SS0303	SCREW (M3 X 3)	六角穴ホロセットネジ	1
9	AUM 0195	PULLEY	プーリー	1
10	SK 0312	SCREW (M3 X 12)	六角穴ボルト	2
11	AU2803A-295	LIMIT SWITCH	リミットスイッチ	1
12	AML 0435	LIMIT SWITCH HOLDER	リミットスイッチホルダー	1
13	WP 06	WASHER (FOR M6)	ワッシャー	2
14	AML 0447	TENSION POST	糸調子棒	1
15	AML 0444	TENSION DISK	テンション皿	2
16	B3114-232-000	SPRING	糸調子バネ	1
17	B3119-771-000	TENSION STUD NUT	糸調子ナット	1
18	SK 0415	SCREW (M4 X 15)	六角穴ボルト	1
19	NT 04	NUT (FOR M4)	ナット	1
20	AML 0630	HOLDER	ホルダー	1
21	NT 08	NUT (FOR M8)	ナット	2
22	AML 0631	BRACKET	ブラケット	1
23	AML 0632	SPRING GUIDE PIN	バネガイドピン	1
24	AML 0425	SPRING	バネ	1
25	AML 0633	BRAKE PAD	ブレーキパッド	1
26	AML 0635	BRAKE ASSEMBLY	ブレーキ組	1
27	AML 5046	PLATE	テンション緩めプレート	1
28	AML 5047	THREAD TENSION RELEASE PLATE	糸緩め板	1
29	WP 03	WASHER	ワッシャー	2
30	SW 03	SPRING WASHER (FOR M3)	スプリングワッシャー	2
31	SK 0305	SVREW (M3 X 5)	六角穴ボルト	2
32	AML 5048	GUIDE	ガイド	1
33	SS4151215SR	SCREW (JUKI No)	+ 穴トラスネジ (JUKI)	1
34	AML 5049	SPRING	スプリング	1
35	AML 5050	SCREW	六角ボルト	1
36	AML 5051	SPACER	スペーサー	1
37	B3120-125-000	ROTAING STOPPER	糸調子皿回転止め	1

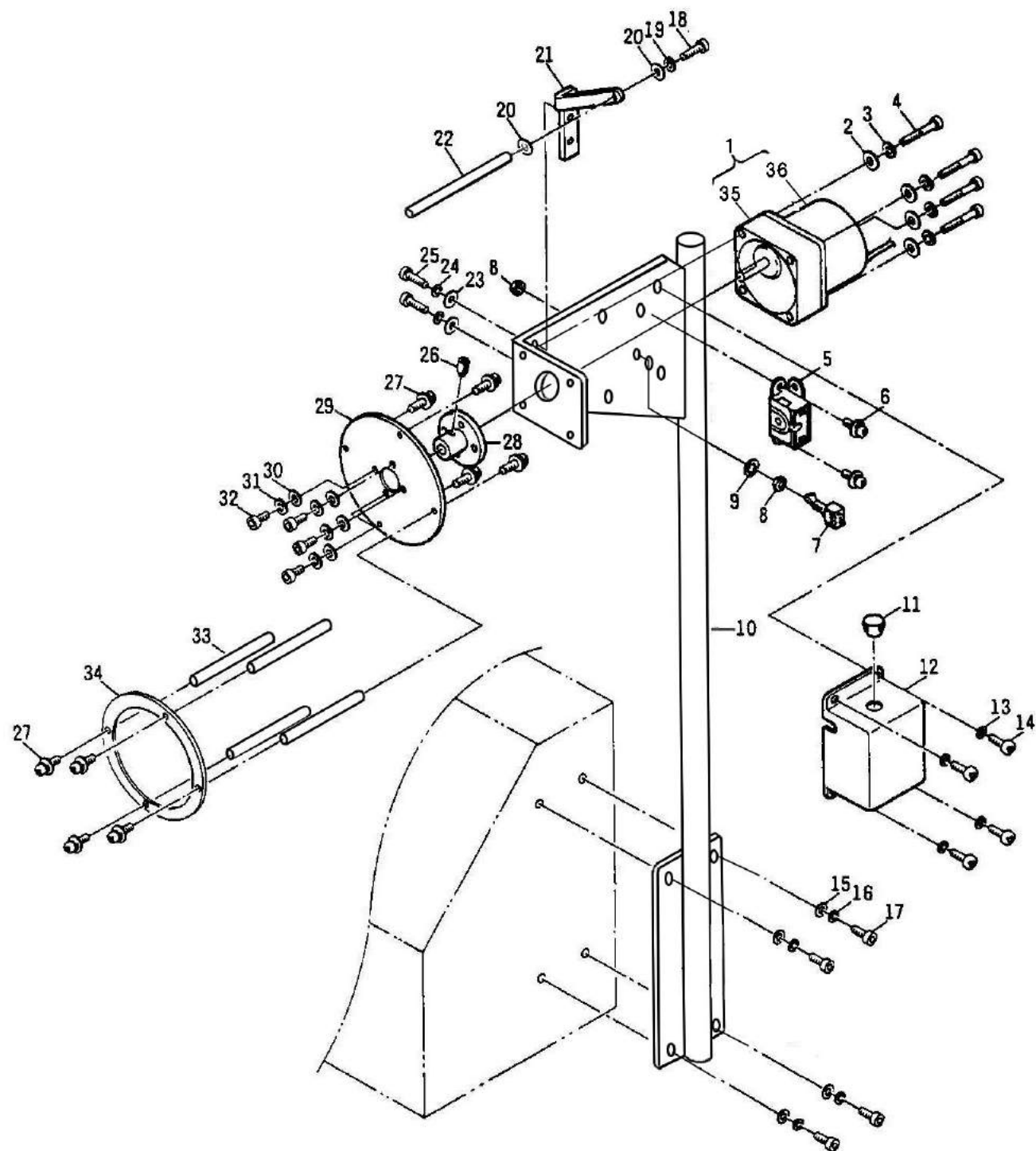

Ref.No 参照番号	Part No. 部品番号	Description	品名	Amt.req. 個数
1	AML 1199	MOTER SET	モーター組	1
2	WP 04	WASHER (FOR M4)	ワッシャース	4
3	SW 04	SPRING WASHERE (FOR M4)	プリングワッシャー	4
4	SHH 0440	SCREW (M4 X 40)	六角穴ボルト (半ネジ)	4
5	AML 1200	CONDENSOR	コンデンサー	1
6	SCA 0304	SCREW (M3 X 4)	座金付ネジ	2
7-9	AUM 0201	SWITCH	スナップスイッチ	1
10	AML1436	MAIN POLE	リフォーマー支柱	1
11	AUM 0203	CAP	キャップ	1
12	AUM 0204	COVER	カバー	1
13	SW 04	SPRING WASHER (FOR M4)	スプリングワッシャー	4
14	SCR 0405	SCREW (M4 X 5)	丸ネジ	4
15	WP 05	WASHER (FOR M5)	ワッシャー	4
16	SW 05	SPRING WASHER (FOR M5)	スプリングワッシャー	4
17	SK 0512	SCREW (M5 X 12)	六角穴ボルト	4
18	SK 0310	SCREW (M3 X 10)	六角穴ボルト	1
19	SW 03	SPRING WASHER (FOR M3)	スプリングワッシャー	1
20	WP 03	WASHER (FOR M3)	ワッシャー	2
21	AUM 0205	GATE BRACKET	ゲートブラケット	1
22	AUM 0206	GATE	ゲート	1
23	WP 04	WASHER (FOR M4)	ワッシャース	2
24	SW 04	SPRING WASHER (FOR M4)	プリングワッシャー	2
25	SK 0410	SCREW (M4 X 10)	六角穴ボルト	2
26	SS 0406	SCREW (M4 X 6)	六角穴ホロセットネジ	1
27	SCA 0310	SCREW (M3 X 10)	座金付ネジ	8
28	AML1207	PULLEY	プーリー	1
29	AUM 0208	SUPPORT BASE	円盤	1
30	WP 04	WASHER (FOR M4)	ワッシャー	4
31	SW 04	SPRING WASHER (FOR M4)	スプリングワッシャー	4
32	SK 0408	SCREW (M4 X 8)	六角穴ボルト	4
33	AUM 0209	SUPPORT	サポート	4
34	AUM 0210	SUPPORT RING	サポートリング	1
35	AML 1199-G10	GEAR HEAD	ギヤヘッド	1
36	AML 1199-M10	MOTER	モーター	1

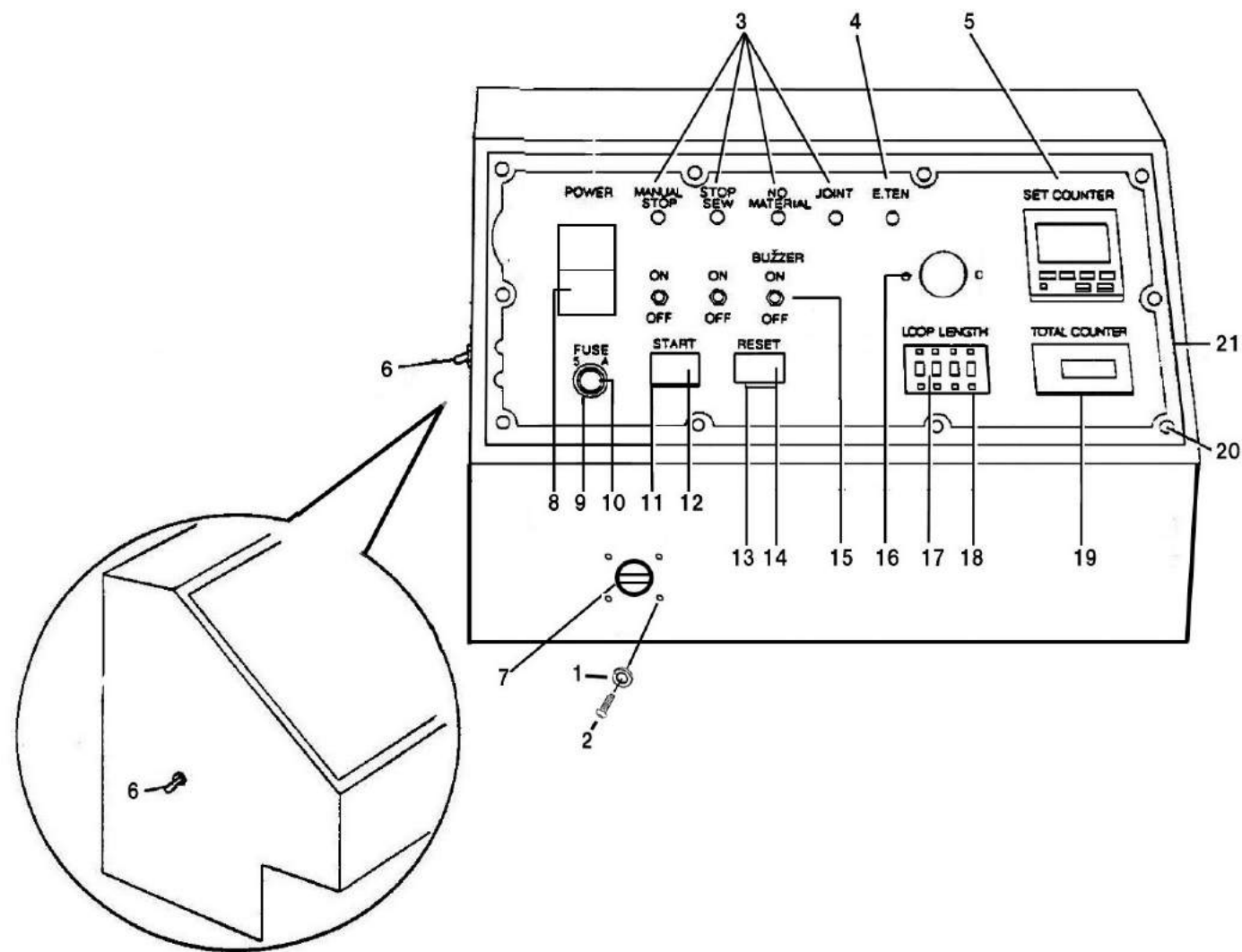

13 OPERATION PANEL / 操作盤

Ref.No 参照番号	Part No. 部品番号	Description	品名	Amt.req. 個数
1	SR 0308	SCREW (M3 X 08)	六角穴トラス丸ネジ	4
2	SW 03	SPRING WASHER (FOR M3)	スプリングワッシャー	4
3	AUM 0214	PILOT LAMP	パイロットランプ	4
4	AUM 0215	PILOT LAMP	パイロットランプ	1
5	AUM 0216	SET COUNTER	セットカウンター	1
6	AUM 0217	MEMORY SWICH	メモリースイッチ	1
7	AUM 0218	AIR COCK	エアコック	1
8	AML 0437	MAIN SWICH	電源スイッチ	1
9-10	AU2803A-399	FUSE (5A) AND SOCKET	ヒューズ (5A) ソケット	1
11	AUM 0222	START SWICH	スタートスイッチ (組)	1
12	AUM 0223	START SWICH (BUTTON ONLY)	スタートスイッチ (ボタンのみ)	1
13	AUM 0224	RESET SWICH (SET)	リセットスイッチ (組)	1
14	AUM 0225	RESET SWICH (BUTTON ONLY)	リセットスイッチ (ボタンのみ)	1
15	AU2803A-392	SWICH	スナップスイッチ	3
16	AUM 0227	BUZZER	ブザー	1
17	AUM 0228	METERING COUNYER	ゴム長さ設定カウンター	1
18	AML 0229A	P.C.BOARD FOR COUNTER	ゴム長さ設定カウンター用基盤	1
19	AUM 0230	TOTAL COUNTER	トータルカウンター	1
20	AUM 0569	SCREW (M4 X 8)	トラビス	10
21	AML 5055	CONTROL PANEL	パネル板	1

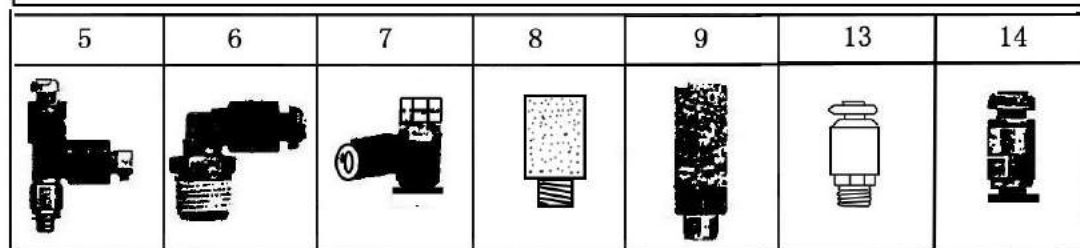
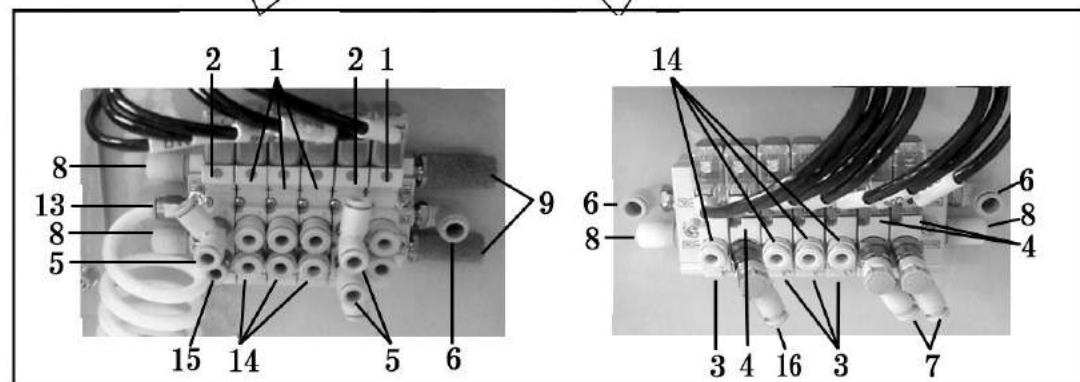
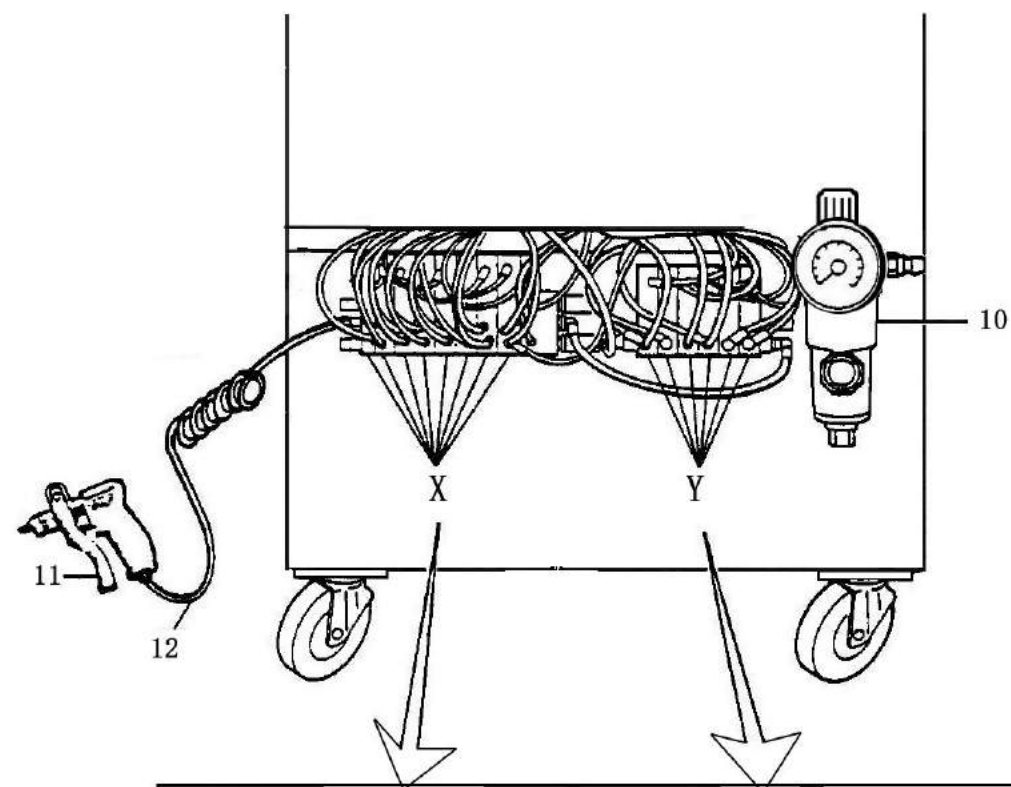

14 SOLENOID VALVE / 電磁弁

Ref.No 参照番号	Part No. 部品番号	Description	品名	Amt.req. 個数
1	AML 5056	SOLENOID VALVE	電磁弁 (24V)	4
2	AML 5057	SOLENOID VALVE	電磁弁 (24V)	2
3	AML 5058	SOLENOID VALVE	電磁弁 (24V)	4
4	AML 5059	SOLENOID VALVE	電磁弁 (24V)	3
5	AUM 0812	CONNECTOR	エア継ぎ手	3
6	AUM 0813	CONNECTOR	エア継ぎ手	3
7	AML 5063	SPEED CONTROLLER	スピードコントローラー	3
8	AML 5060	SILENCER	サイレンサー	4
9	AUM 0815	SILENCER	サイレンサー	2
10	AML 5061	AIR REGULATOR	エアレギュレータ	1
11	AUM 0292	BLOW GUN	エアガン	1
12	AUM 0293	AIR TUBING	エアホース	1
13	AUM 0441	CONNECTOR	エア継ぎ手	1
14	AML 5062	CONNECTOR	エア継ぎ手	10
15	AUM 0802	CONNECTOR	エア継ぎ手	1
16	AML 5070	SPEED CONTROLLER	スピードコントローラー	1

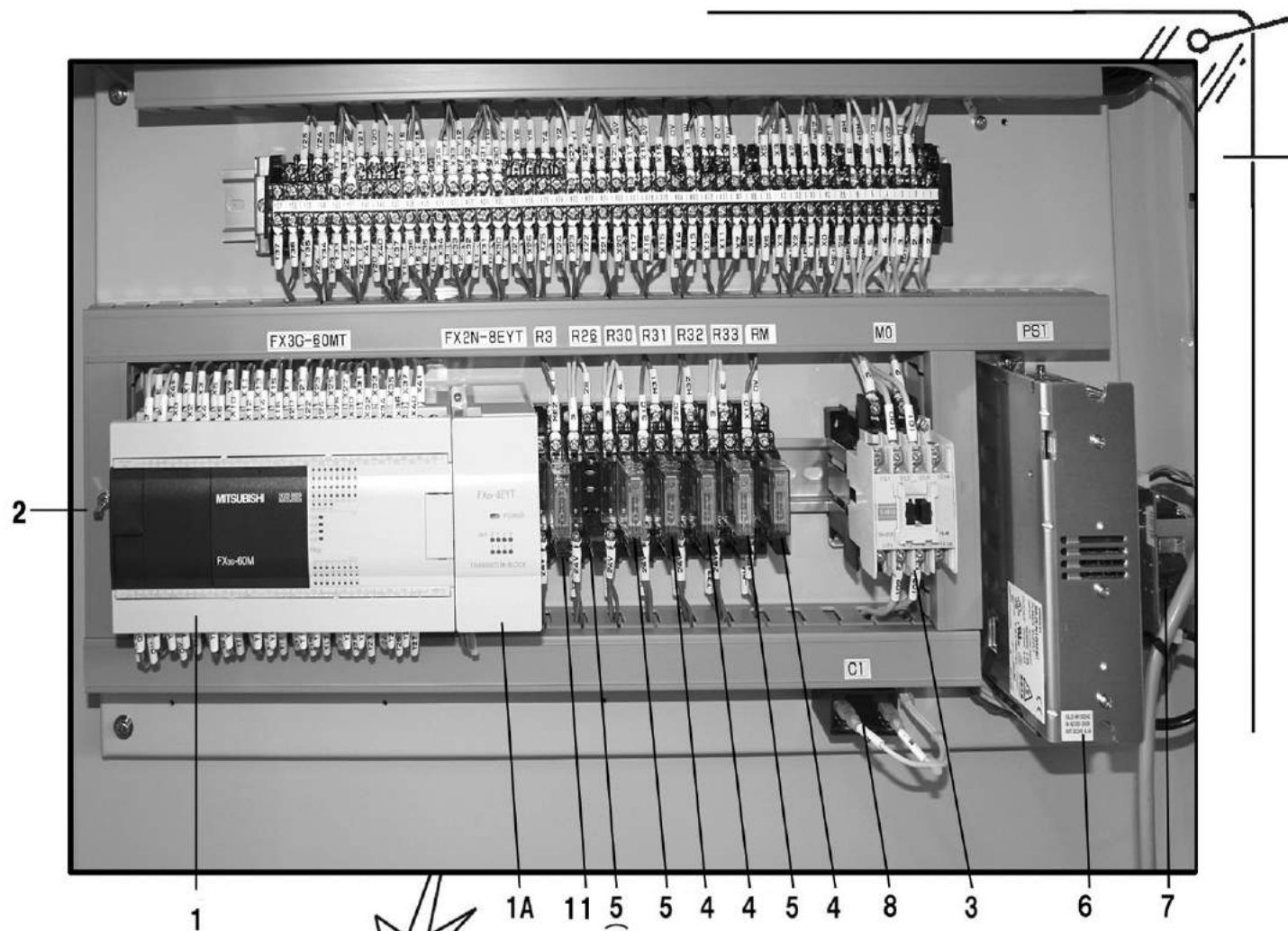

15 CONTROL UNIT / 制御盤

Ref.No 参照番号	Part No. 部品番号	Description	品名	Amt.req. 個数
1	AML 5064	SEQUENCER (FX _{3G} -60M)	シーケンサー	1
1A	AML 5065	SEQUENCER (FX _{2N} -8EYT.)	増設シーケンサー	1
2	AU2803A-392	SNAP SWICH	スナップスイッチ	1
3	AML 0238	MAGNET SWITCH	電源マグネットスイッチ	1
4	AUM 0239	RELAY (G7T-1122S DC24V)	リレー	3
5	AUM 0240	RELAY (G7T-1112S DC24V)	リレー	2
6	AML 5066	POWER SUPPLY (DC24V)	DC24V電源	1
7	AUM 0243	STEP MOTOR DRIVER	パルスモータードライバー	1
8	AUM 0245	CONDENSER	繰り出しモーター用コンデンサー	1
9	AUM 0246	FRONT COVER	前カバー	1
10	KT 0410	SCREW (M4 X 10)	ユリヤネジ	6
11	AML 5067	RELAY (G7T-112S DC24V)	リレー	1
12※	AML 0501	TORANSFORMER	トランス (輸出用)	1

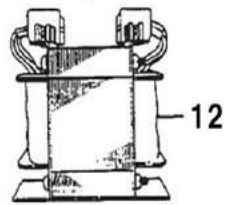

5 (スタッカー付のみ使用、STACKER ONLY)

16 WHEELS, LEVEL PADS / キャスター、固定パッド

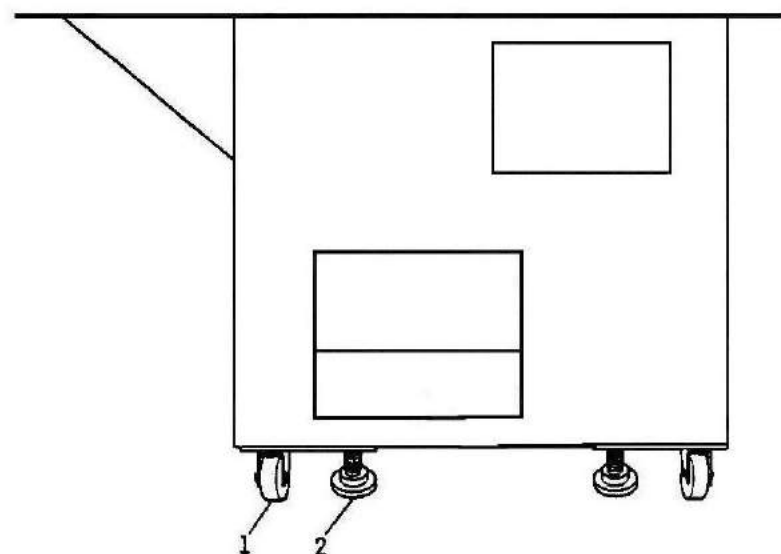

16 WHEELS, LEVEL PADS / キャスター、固定パッド

Ref.No 参照番号	Part No. 部品番号	Description	品名	Amt.req. 個数
1	AUM 0247	CASTER	キャスター	4
2	AUM 0248	LEVEL PAD (STABILIZER)	レベルパッド	4

17 ACCESSORIES / 付属部品

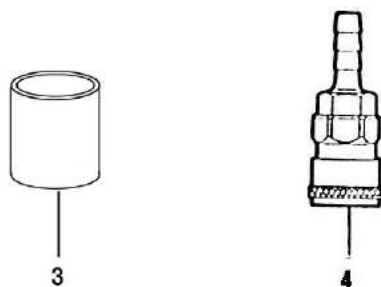

17 ACCESSORIES / 付属品

Ref.No 参照番号	Part No. 部品番号	Description	品名	Amt.req. 個数
3	AML 0550	COLLAD THREAD STAND	糸立て用カラー	1
4	AUM 0253	AIR COUPLER (STANDARD)	エアーカップラ	1

STACKER / スタッカ (S-7)

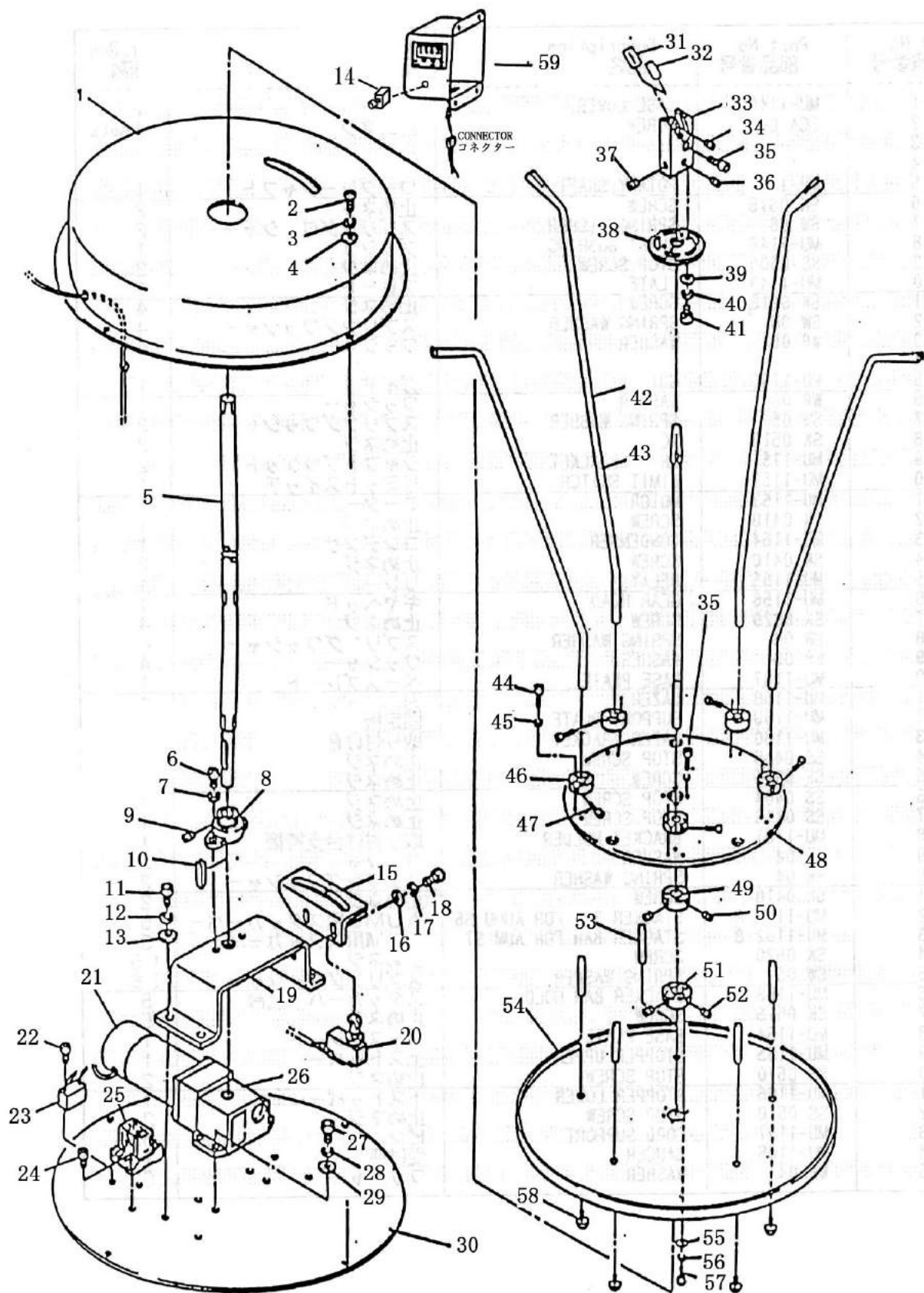

STACKER / スタッカ
(S-7)

Ref.No 参照番号	Part No. 部品番号	Description	品名	Amt.req. 個数
1	MU-1146	BASE COVER	カバー	1
2	SCA0408	SCREW	止めネジ	4
3	SW 04	SPRING WASHER	スプリングワッシャー	4
4	WP 04	WASHER	ワッシャー	4
5	MU-1147	ROTARY SHAFT	ロータリーシャフト	1
6	SK 0615	SCREW	止めネジ	2
7	SW 06	SPRING WASHER	スプリングワッシャー	2
8	MU 1148	SHAFT BUSHING	ブッシュ	1
9	SS 0505	STOP SCREW	止めネジ	2
10	MU 1149	PLAT	プレート	1
11	SK 0615	SCREW	止めネジ	4
12	SW 06	SPRING WASHER	スプリングワッシャー	4
13	WP 06	WASHER	ワッシャー	4
14	MU 1222	SWICH	スイッチ	1
15	MU 1150	GUIDE	ガイド	1
16	WP 05	WASHER	ワッシャー	1
17	SW 05	SPRING WASHER	スプリングワッシャー	2
18	SK 0515	SCREW	止めネジ	2
19	MU 1151	SHAFT BRACKET	シャフトブラケット	2
20	MU 1152	LIMIT SWITCH	リミットスイッチ	1
21	MU 1151	MOTOR	モーターター	1
22	SK 0410	SCREW	止めネジ	1
23	MU 1154	CONDENSER	コンデンサー	1
24	SK 0410	SCREW	止めネジ	2
25	MU 1155	RELAY	リレー	1
26	MU 1156	GEAR HEAD	ギヤヘッド	1
27	SK 0620	SCREW	止めネジ	4
28	SW 06	SPRING WASHER	スプリングワッシャー	4
29	WP 06	WASHER	ワッシャー	4
30	MU 1157	BASE PLATE	ベースプレート	1
31	MU 1158	LAZER	刃	1
32	MU 1159	SUPPORT PLATE	固定板	1
33	MU 1160	LAZER BRACKET	刃取り付け台	1
34	SS 0406	STOP SCREW	止めネジ	1
35	SK 0515	SCREW	止めネジ	5
36	SS 0404	STOP SCREW	止めネジ	1
37	SS 0410	STOP SCREW	止めネジ	1
38	MU 1161	BRACKET HPLDER	取り付け台支持板	1
39	WP 04	WASHER	ワッシャー	2
40	SW 04	SPRING WASHER	スプリングワッシャー	2
41	SK 0410	SCREW	止めネジ	2
42	MU 1162A	STACKER BAR FOR AUMU S6	AUMU 用スタッカーバー	5
43	MU 1162B	STACKER BAR FOR AML S7	AUM.AML 用スタッカーバー	5
44	SK 0520	SCREW	止めネジ	15
45	SW 05	SPRING WASHER	スプリングワッシャー	15
46	MU1136	STACKER BAR HOLDER	スタッカーバー土台	5
47	SK 0615	SCREW	止めネジ	5
48	MU 1164	BASE PLATE	ベースプレート	1
49	MU 1165	STOPPER UPPER	止めストッパー	1
50	SS0510	STOP SCREW	止めネジ	2
51	MU 1166	STOPPER LOWER	下ストッパー	1
52	SS 0510	STOP SCREW	止めネジ	2
53	MU 1167	CORD SUPPORT	ピン	5
54	MU 1168	SAUCER	受け皿	1
55	WP 04	WASHER	ワッシャー	6
56	SW 04	SPRING WASHER	スプリングワッシャー	6
57	SK 0415	SCREW	止めネジ	6
58	SR 0515	SCREW	止めネジ	5
59	MU 1216C	CONTROL BOX FOR STUCK COUTER (COMPLETE SET)	スタッカー用カウンター組	1

◇ NUMERIC INDEX OF PARTS / 索引

形状	種類	型式	太さ	長さ
	六角穴ネジ	SK	---	---
	六角穴トラス丸ネジ	SR	---	---
	六角穴皿ネジ	SV	---	---
	六角穴ホロセットネジ	SS	---	---
	十六皿ネジ	SCR	---	---
	十六トラス丸ネジ	SCV	---	---
	六角ボルト	HB	---	---
	ナット	NT	---	---
	ワッシャー	WP	---	---
	スプリングワッシャー	SW	---	---
	十六トラス丸ネジ SW.W 付	SCA	---	---
	六角穴段ネジ	SHH	---	---
	ハンドルネジ	SH	---	---
	蝶ネジ	OPG	---	---
	ユリヤネジ (プラスチック)	PKT	---	---
	ユリヤネジ	KT	---	---
	蝶ナット	OPN	---	---
	袋ナット	CN	---	---

PART No (部品番号)	PAGE No (項番号)	REF No (参照番号)	PART No (部品番号)	PAGE No (項番号)	REF No (参照番号)	PART No (部品番号)	PAGE No (項番号)	REF No (参照番号)
AU2803A-3	2	6	AUM 0002 (L,R)-N1	24	37, 37A	AUM 0079	12	1
AU2803A-5	12	33	AUM 0003	40	5	AUM 0080	12	2
AU2803A-31	2	15	AUM 0004	30	1	AUM 0081	12	3
AU2803A-66	12	32	AUM 0006	2	5	AUM 0083	12	6
AU2803A-67	8	16	AUM 0009	2	12	AUM 0085	12	11
AU2803A-111	6	48		12	38	AUM 0086	12	12
AU2803A-159	6	20	AUM 0010	2	13	AUM 0087	12	14
AU2803A-233	6	35	AUM 0014	2	17	AUM 0090	12	29
AU2803A-234U	12	4	AUM 0017	2	30	AUM 0091	12	40
AU2803A-234RS	14	28	AUM 0018	2	32	AUM 0092	12	41
AU2803A-244L	14	29	AUM 0019	2	33	AUM 0093	12	43
AU2803A-245	14	30	AUM 0020	2	44	AUM 0094	14	1
AU2803A-246	18	6	AUM 0022	4	46	AUM 0095	14	9
AU2803A-247L	18	8	AUM 0027	4	10	AUM 0098	14	19
AU2803A-248	18	12	AUM 0028	6	12	AUM 0099	14	22
AU2803A-295	18	9		6	26	AUM 0100	14	26
AU2803A-302L	18	10	AUM 0029	8	14	AUM 0103	14	32
AU2803A-303L	28	11	AUM 0030	6	21	AUM 0104	14	36
AU2803A-392	26	32	AUM 0031	6	23	AUM 0105	14	39
AU2803A-399	26	31	AUM 0032	6	24	AUM 0110	16	57
AU2803A-419	32	2	AUM 0033	6	26	AUM 0112	16	59
AU2803A-437	36	9 ~ 10	AUM 0034	6	28	AUM 0113	16	60
AU2803A-439	24	56	AUM 0039	6	46	AUM 0114	18	5
AU2803A-486	18	4	AUM 0047	6	45	AUM 0117	18	7
AU2803A-589	18	3	AUM 0049	6	38	AUM 0120	18	13
	2	7	AUM 0051	6	10	AUM 0121	18	14
	12	36	AUM 0052	8	13	AUM 0122	18	15
	20	11	AUM 0053	8	15	AUM 0124	18	19
			AUM 0055	8	17	AUM 0126	18	26
			AUM 0056	8	24	AUM 0137	18	33
			AUM 0057	8	27	AUM 0140	18	41
			AUM 0058	8	28	AUM 0141	18	42
						AUM 0146	20	1
			AUM 0060	10	1	AUM 0147	20	3
			AUM 0061	10	5	AUM 0149	22	4
			AUM 0062	10	6	AUM 0150	22	5
			AUM 0063	10	8	AUM 0151	22	6
			AUM 0064	10	9	AUM 0152S	22	10
			AUM 0065	10	10			
			AUM 0066	10	12			
			AUM 0067	10	13			
			AUM 0068	10	14			
			AUM 0069	10	18			

◇ NUMERIC INDEX OF PARTS / 索引

PART No (部品番号)	PAGE No (项番号)	REF No (参照番号)	PART No (部品番号)	PAGE No (项番号)	REF No (参照番号)	PART No (部品番号)	PAGE No (项番号)	REF No (参照番号)
AU2803A-3	2	6	AUM 0002 (L,R)-N1	24	37, 37A	AUM 0079	12	1
	12	33	AUM 0003	40	5	AUM 0080	12	2
AU2803A-5	2	15	AUM 0004	30	1	AUM 0081	12	3
	12	32	AUM 0006	2	5	AUM 0083	12	6
AU2803A-31	8	16	AUM 0009	2	12	AUM 0085	12	11
AU2803A-66	6	48		12	38	AUM 0086	12	12
AU2803A-67	6	20	AUM 0010	2	13	AUM 0087	12	14
AU2803A-111	6	35		2	17	AUM 0090	12	29
AU2803A-159	12	4	AUM 0014	2	30	AUM 0091	12	40
AU2803A-233	14	28	AUM 0017	2	32	AUM 0092	12	41
AU2803A-234U	14	29	AUM 0018	2	33	AUM 0093	12	43
AU2803A-234RS	14	30	AUM 0019	2	33	AUM 0094	14	1
AU2803A-244L	18	6	AUM 0020	4	44	AUM 0095	14	9
AU2803A-245	18	8	AUM 0022	4	46	AUM 0098	14	19
AU2803A-246	18	12	AUM 0027	6	10	AUM 0099	14	22
AU2803A-247L	18	9	AUM 0028	6	12	AUM 0100	14	26
AU2803A-248	18	10		8	26	AUM 0103	14	32
AU2803A-295	28	11	AUM 0029	6	14	AUM 0104	14	36
AU2803A-302L	26	32	AUM 0030	6	21	AUM 0105	14	39
AU2803A-303L	26	31	AUM 0031	6	23	AUM 0110	16	57
AU2803A-392	32		AUM 0032	6	24	AUM 0112	16	59
	36	2	AUM 0033	6	26	AUM 0113	16	60
AU2803A-399	32	9 ~ 10	AUM 0034	6	28	AUM 0114	18	5
AU2803A-419	24	56	AUM 0039	6	46	AUM 0117	18	7
AU2803A-437	18	4	AUM 0047	6	45	AUM 0120	18	13
AU2803A-439	18	3	AUM 0049	6	38	AUM 0121	18	14
AU2803A-486	2	7	AUM 0051	8	10	AUM 0122	18	15
	12	36	AUM 0052	8	13	AUM 0124	18	19
AU2803A-589	20	11	AUM 0053	8	15	AUM 0126	18	26
			AUM 0055	8	17	AUM 0137	18	33
			AUM 0056	8	24	AUM 0140	18	41
			AUM 0057	8	27	AUM 0141	18	42
			AUM 0058	8	28	AUM 0146	20	1
			AUM 0060	10	1	AUM 0147	20	3
			AUM 0061	10	5	AUM 0149	22	4
			AUM 0062	10	6	AUM 0150	22	5
			AUM 0063	10	8	AUM 0151	22	6
			AUM 0064	10	9	AUM 0152S	22	10
			AUM 0065	10	10			
			AUM 0066	10	12			
			AUM 0067	10	13			
			AUM 0068	10	14			
			AUM 0069	10	18			

◇ NUMERIC INDEX OF PARTS / 索引

PART No (部品番号)	PAGE No (项番号)	REF No (参照番号)	PART No (部品番号)	PAGE No (项番号)	REF No (参照番号)	PART No (部品番号)	PAGE No (项番号)	REF No (参照番号)
AUM 0153	22	11	AUM 0243	36	7	AUM 0801N	2	29
AUM 0154	22	14	AUM 0245	36	8	AUM 0802N	14	10
AUM 0155	22	17	AUM 0246	36	9		34	7
AUM 0157	22	20	AUM 0247	38	1		22	36
AUM 0158	22	29	AUM 0248	38	2		26	11
AUM 0159	22	30~33	AUM 0249	38	3	AUM 0803N	12	37
AUM 0160	22	35	AUM 0253	38	6		18	34
AUM 0161	22	42	AUM 0289-N1	22	38	AUM 0804	14	37
AUM 0162	22	44	AUM 0290	34	11		22	26
AUM 0163	22	50	AUM 0292	34	12	AUM 0805	24	68
AUM 0164	24	53	AUM 0293	4	51	AUM 0806	2	29
AUM 0165	24	54	AUM 0301	4	42		26	5
AUM 0166	24	55		6	13	AUM 0807	14	11
AUM 0167	24	60	AUM 0302	8	22	AUM 0808	22	25
				2	50			
AUM 0169	24	62	AUM 0303	4	41	AUM 0809	22	21
AUM 0172	24	63		14	49	AUM 0810	24	59
AUM 0173	24	64	AUM 0304	24	86	AUM 0812	34	5
AUM 0174	24	69	AUM 0306	14	27	AUM 0813	34	6
AUM 0178	24	83				AUM 0815	34	9
AUM 0179	24	85	AUM 0307	6	19			
AUM 0182	26	10	AUM 0308	6	25			
AUM 0194	28	5	AUM 0309	10	3			
AUM 0195	28	9	AUM 0310	18	38			
AUM 0201	30	7~9	AUM 0312	18	32			
AUM 0203	30	11	AUM 0313	18	40			
AUM 0204	30	12	AUM 0315	6	22			
AUM 0205	30	21	AUM 0316	4	52			
AUM 0206	30	22	AUM 0320	4	43			
AUM 0208	30	29		6	44			
AUM 0209	30	33	AUM 0322	22	41			
AUM 0210	30	34	AUM 0324	18	12			
AUM 0214	32	3						
AUM 0215	32	4	AUM 0569	32	20			
AUM 0216	32	5	AUM 0574	2	27			
AUM 0217	32	6	AUM 0579	16	52			
AUM 0218	32	7	AUM 0582	2	39			
AUM 0222	32	11	AUM 0583	2	34			
AUM 0223	32	12	AUM 0588	20	2			
AUM 0224	32	13	AUM 0601	24	75			
AUM 0225	32	14	AUM 0605	2	31			
AUM 0227	32	16		2	73			
AUM 0228	32	17		26	16			
AUM 0229	32	18		14	12			
AUM 0230	32	19	AUM 0607	14	14			
			AUM 0608	24	72			
AUM 0235	34	10A	AUM 0609	26	15			
AUM 0236	34	10B		2	38			
AUM 0239	36	4	AUM 0801	14	10			
AUM 0240	36	5		14	2			
			AUM 0802	22	36			
				26	11			

◇ NUMERIC INDEX OF PARTS / 索引

PART No (部品番号)	PAGE No (项番号)	REF No (参照番号)	PART No (部品番号)	PAGE No (项番号)	REF No (参照番号)	PART No (部品番号)	PAGE No (项番号)	REF No (参照番号)
AUM 0153	22	11	AUM 0243	36	7	AUM 0801N	2	29
AUM 0154	22	14	AUM 0245	36	8	AUM 0802N	14	10
AUM 0155	22	17	AUM 0246	36	9		34	7
AUM 0157	22	20	AUM 0247	38	1		22	36
AUM 0158	22	29	AUM 0248	38	2		26	11
AUM 0159	22	30~33	AUM 0249	38	3	AUM 0803N	12	37
AUM 0160	22	35	AUM 0253	38	6		18	34
AUM 0161	22	42	AUM 0289-N1	22	38	AUM 0804	14	37
AUM 0162	22	44	AUM 0290	34	11		22	26
AUM 0163	22	50	AUM 0292	34	12	AUM 0805	24	68
AUM 0164	24	53	AUM 0293	4	51	AUM 0806	2	29
AUM 0165	24	54	AUM 0301	4	42		26	5
AUM 0166	24	55		6	13	AUM 0807	14	11
AUM 0167	24	60	AUM 0302	8	22	AUM 0808	22	25
				2	50			
AUM 0169	24	62	AUM 0303	4	41	AUM 0809	22	21
AUM 0172	24	63		14	49	AUM 0810	24	59
AUM 0173	24	64	AUM 0304	24	86	AUM 0812	34	5
AUM 0174	24	69	AUM 0306	14	27	AUM 0813	34	6
AUM 0178	24	83				AUM 0815	34	9
AUM 0179	24	85	AUM 0307	6	19			
AUM 0182	26	10	AUM 0308	6	25			
AUM 0194	28	5	AUM 0309	10	3			
AUM 0195	28	9	AUM 0310	18	38			
AUM 0201	30	7~9	AUM 0312	18	32			
AUM 0203	30	11	AUM 0313	18	40			
AUM 0204	30	12	AUM 0315	6	22			
AUM 0205	30	21	AUM 0316	4	52			
AUM 0206	30	22	AUM 0320	4	43			
AUM 0208	30	29		6	44			
AUM 0209	30	33	AUM 0322	22	41			
AUM 0210	30	34	AUM 0324	18	12			
AUM 0214	32	3						
AUM 0215	32	4	AUM 0569	32	20			
AUM 0216	32	5	AUM 0574	2	27			
AUM 0217	32	6	AUM 0579	16	52			
AUM 0218	32	7	AUM 0582	2	39			
AUM 0222	32	11	AUM 0583	2	34			
AUM 0223	32	12	AUM 0588	20	2			
AUM 0224	32	13	AUM 0601	24	75			
AUM 0225	32	14	AUM 0605	2	31			
AUM 0227	32	16		24	73			
AUM 0228	32	17		26	16			
				14	12			
AUM 0230	32	19	AUM 0607	14	14			
			AUM 0608	24	72			
AUM 0235	34	10A	AUM 0609	26	15			
AUM 0236	34	10B		2	38			
AUM 0239	36	4	AUM 0801	14	10			
AUM 0240	36	5		14	2			
			AUM 0802	22	36			
				26	11			

◇ NUMERIC INDEX OF PARTS / 索引

PART No (部品番号)	PAGE No (项番号)	REF No (参照番号)	PART No (部品番号)	PAGE No (项番号)	REF No (参照番号)	PART No (部品番号)	PAGE No (项番号)	REF No (参照番号)
AML 0229A	32	18	AML 1402	6	1	MU 1146	40	1
AML 0238	36	3	AML 1436	30	10	MU 1147	40	5
AML 0401	2	29	AML 1199	30	1	MU 1148	40	8
	6	1	AML 1199-G	30	35	MU 1149	40	10
AML 0403	6	32	AML 1199-M	30	36	MU 1150	40	15
AML 0404	6	33				MU 1151	40	19
AML 0405	6	39	AML 5001	2	1	MU 1152	40	20
AML 0406	6	40	AML 5002	2	11	MU 1153	40	21
AML 0407	8	1	AML 5003	2	20	MU 1154	40	23
AML 0410	14	13	AML 5004	4	45	MU 1155	40	25
AML 0411	14	44	AML 5010	6	49	MU 1156	40	26
AML 0412	14	45	AML 5011	6	50	MU 1157	40	30
AML 0413	14	46	AML 5015	10	35	MU 1158	40	31
AML 0414	14	47	AML 5019	12	7	MU 1159	40	32
AML 0415	14	48	AML 5020	12	19	MU 1160	40	33
AML 0416	14	50	AML 5023	14	22	MU 1161	40	38
AML 0417	16	58	AML 5025	18	21	MU 1162A	40	42
AML 0422	22	19	AML 5026	18	27	MU 1162B	40	43
AML 0423S	24	70	AML 5027	18	28	MU 1163	40	46
AML 0424	24	71	AML 5028	18	29	MU 1164	40	48
AML 0425	28	24	AML 5029	18	31	MU 1165	40	49
AML 0426	26	6	AML 5030	18	35	MU 1166	40	51
AML 0427	26	9	AML 5031	18	36	MU 1167	40	53
AML 0428	26	12	AML 5032	18	37	MU 1168	40	54
AML 0429	26	18	AML 5041	20	4	MU 1216C	42	59
AML 0430	26	19	AML 5042	24	82			
AML 0431	26	24	AML 5043	24	61			
AML 0432	26	25	AML 5046	28	27			
AML 0433	26	26	AML 5047	28	28			
AML 0434	26	30	AML 5048	28	32			
AML 0435	28	12	AML 5049	28	34			
AML 0437	32	8	AML 5050	28	35			
AML 0441	34	13	AML 5051	28	36			
AML 0442	36	1-A	AML 5055	32	21			
AML 0444	28	20	AML 5056	34	1			
			AML 5057	34	2			
			AML 5058	34	3			
AML 0447	28	14	AML 5059	34	4			
AML 0450	26	33	AML 5060	34	8			
AML 0451	26	34	AML 5061	34	10			
AML 0452	26	35	AML 5062	34	15			
AML 0453	26	37	AML 5063	34	7			
AML 0500	38	3	AML 5064	36	1			
AML 0501	36	12	AML 5065	36	1-A			
AML 0620	2	19	AML 5066	36	6			
AML 0630	28	20	AML 5067	36	11			
AML 0631	28	22	AML 5070	34	16			
AML 0632	28	23						
AML 0633	28	25						
AML 0635	28	26						
AML 1026	6	6						
AML 1035	6	29						
AML 1200	30	5						
AML 1207	30	28						

【JUKI PARTS】

SS4151215SR	28	33
B3114-232-000	28	16
B3119-771-000	28	17

Æ Apparel machine service & Co.,Ltd

13-12-7,yahanashi-cyo,echizen-city,fukui,915-0052,japan

TEL 81-778-24-1901 / FAX 81-778-24-4065

E-mail: apparel@embclub.co.jp / **URL** <http://www.embclub.co.jp>

Æ Apparel machine service & Co.,Ltd

13-12-7,yahanashi-cyo,echizen-city,fukui,915-0052,japan

TEL 81-778-24-1901 / FAX 81-778-24-4065

E-mail: apparel@embclub.co.jp / **URL** <http://www.embclub.co.jp>